

HO

1:87



 Rivarossi®

# 2025

# Indice • Index

## **Locomotive a vapore.....110**

*Steam locomotives.....110*

## **Locomotive diesel.....120**

*Diesel locomotives.....120*

## **Locomotive elettriche.....128**

*Electric locomotives.....128*

## **Carrozze.....141**

*Coaches.....141*

## **Carri.....153**

*Wagons.....153*

## **Ancora disponibili .....165**

*Still available.....165*



[www.rivarossi.com](http://www.rivarossi.com)

# **Rivarossi®**

Rivarossi celebra nel 2025 i suoi primi 80 anni di vita: il marchio riferimento del fermodellismo italiano non sembra però subire gli effetti dell'età, anzi, punta a ringiovanirsi con nuove proposte sempre al passo coi tempi. L'anniversario viene simbolicamente celebrato con un modello speciale, che unisce la tradizione del passato con la modernità delle ferrovie attuali, come potrete scoprire nelle pagine successive.

Questo nuovo catalogo propone un'ampia scelta di modelli, che vanno a consolidare la produzione ed i nuovi annunci degli anni precedenti: vi sono quindi le locomotive a vapore Gr. 685 e le locomotive elettriche E656/E655 delle FS interamente riprogettate secondo gli standard qualitativi odierni, che vedranno finalmente la luce quest'anno - da sottolineare che nel 2025 cade anche il 50esimo anniversario del "Caimano", degnamente celebrato con una nuova versione speciale -, ma vi è anche il rifacimento integrale di un altro modello storico Rivarossi, ovvero la locomotiva a vapore carenata 61 001 delle DRG per l'"Henschel-Wegmann" completo di carrozze, oltre ovviamente a numerose nuove versioni inedite di modelli prodotti negli anni precedenti.

Anche per il materiale rimorchiato si amplia la produzione di carrozze CIWL ed UIC-X in versioni non riprodotte in precedenza; teniamo sempre d'occhio l'evoluzione delle ferrovie reali e quindi proponiamo le nostre Gran Confort e Z1 ristrutturate nelle nuovissime livree Intercity ed Intercity Notte di Trenitalia, insieme ad una vasta selezione di carri merci di diverse tipologie ed amministrazioni, per tutti i gusti.

# FS Gr. 685



Photo: Carlo Tagliaferri

Le locomotive del **Gruppo 685** sono la versione a vapore surriscaldato e a semplice espansione della precedente serie di locomotive del gruppo 680 delle Ferrovie dello Stato di cui ricalcano l'impostazione meccanica generale e le dimensioni. Furono costruite su progetto dell'Ufficio Studi di Firenze delle FS in 241 esemplari con distribuzione Walschaerts e 30 con distribuzione a valvole sistema Caprotti (queste ultime inizialmente classificate nel gruppo 686), entrate in servizio a partire dal 1912.

Successivamente, tra il 1921 e il 1930 iniziò la trasformazione in 685 di un consistente quantitativo di locomotive 680 che diede origine alle serie 685.300 (con distribuzione Walschaerts) e 685.500 (con distribuzione Caprotti). Tra il 1931 e il 1934 un ulteriore gruppo di 50 unità 680 venne trasformato mediante l'applicazione della distribuzione Caprotti, di un surriscaldatore e di un preriscaldatore Knorr dando luogo al sottogruppo S.685.

La locomotiva 685 rappresenta senz'altro il compendio della massima espressione tecnologica italiana legata alla trazione ferroviaria a vapore e non a caso questa macchina, che in mani esperte era capace di regalare ottime prestazioni, venne affettuosamente ed informalmente ribattezzata "**La Regina**". Le unità del gruppo prestarono un importante servizio attivo fino agli anni '60.

**Rivarossi riproduce unità della prima serie** (numerazioni da 685 001 a 066) e della seconda serie (da 685 067 a 106), caratterizzate dalla prima versione "corta" della caldaia, riproducendo fedelmente tutte le differenze presenti tra le due serie.

## HR2914/HR2914S

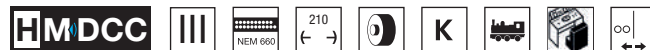

# NEW



**FS, locomotiva a vapore Gr. 685, 2ª serie, con caldaia corta e fanali a petrolio**

FS, Schleppdampflokomotive mit Schlepptender Gr. 685, 2. Serie, mit kurzem Kessel und Öllampen

FS, locomotive à vapeur Gr. 685, 2<sup>ème</sup> série, avec chaudière courte et lampes à huile

FS, locomotora de vapor Gr. 685, segunda serie, con caldera corta y luces de petroleo

FS, express train steam locomotive with tender Gr. 685, 2<sup>nd</sup> series, with short boiler and oil lamps



Fanali a petrolio funzionanti  
e respingenti moderni



*Campione non definitivo*

### Il nuovissimo modello Rivarossi nei punti chiave

- Riproduzione in perfetta scala H0 1:87 delle unità di prima e seconda serie con caldaia corta
- Tender FS a carrelli da 22 m<sup>3</sup> interamente di nuova costruzione
- Interfaccia 21MTC (NEM 660) per decoder digitale nel tender
- Predisposizione per impianto sonoro con due altoparlanti “sugar cube” nel tender
- Telaio, ruote e caldaia in metallo pressofuso
- Telaio finemente riprodotto e dettagliato, con struttura “aperta”
- Riproduzione funzionante delle bielle motrici interne al telaio
- Ruote motrici con bordino ribassato a norme NEM 311.1 e razze in scala
- Cinematismo di allontanamento tra macchina e tender, con condotta elettrica e regolabile in lunghezza
- Portagancio NEM 362 con timone di allontanamento sulla testata posteriore del tender
- Possibilità di installazione del gancio modellistico a norma NEM 363 sulla testata anteriore della macchina
- Riproduzione completa della cabina di guida, con illuminazione interna
- **Forno illuminato (DC) o scoppiettante (in digitale)**
- Fanali anteriori a petrolio o elettrici in base alla versione, entrambi illuminati
- Fanali posteriori sul tender presenti su alcune versioni, riproduzione delle lanterne di coda opzionali
- Raggio minimo di curvatura: 420 mm

- Con forno scoppiettante
- Mit flackerner Feuerbüchse
- Avec boîte à feu scintillant
- Con luz en la caja de fuegos
- With flickering firebox



**Valido per tutte le Gr.685**

# HR2915/HR2915S

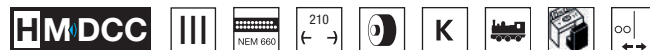

# NEW



**FS, locomotiva a vapore Gr. 685, 1ª serie, con caldaia corta e fanali elettrici**

FS, Schleppdampflokomotive mit Schlepptender Gr. 685, 1. Serie, mit kurzem Kessel und elektrischen Lampen

FS, locomotive à vapeur Gr. 685, 1<sup>ère</sup> série, avec chaudière courte et phares électriques

FS, locomotora de vapor Gr 685, primera serie, con caldera corta y lámparas eléctricas

FS, express train steam locomotive with tender Gr. 685, 1<sup>st</sup> series, with short boiler and electric lamps



Fanali elettrici funzionanti e respingenti a bovolo



Dettagli specifici per unità di prima serie a fine carriera



*Campione non definitivo*



*Photo: Carlo Tagliaferri*



HR2915

HR4365-1

HR4365-2



HR4365-3

HR4367-1

HR4367-2

# HR2916/HR2916S

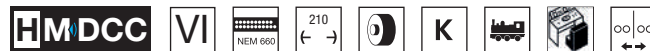

# NEW



**FS, locomotiva a vapore Gr. 685 089, 2ª serie, con caldaia corta, locomotiva storica**  
FS, Schleppdampflok mit Schlepptender Gr. 685 089, 2. Serie, mit kurzem Kessel, Museumslokomotive  
FS, locomotive à vapeur Gr. 685 089, 2<sup>ème</sup> série, avec chaudière courte, locomotive historique  
FS, locomotora de vapor Gr. 685 089, segunda serie, con caldera corta, locomotora histórica  
FS, express train steam locomotive with tender Gr. 685 089, 2<sup>nd</sup> series, with short boiler, historic locomotive



*Campione non definitivo*



Tender con sopralzo carboniera e chiodature aggiuntive



Vomere ripiegabile frontale, fanali elettrici funzionanti



HR2916

HR4369-1

HR4369-2

HR4369-3

## HR2892/HR2892S

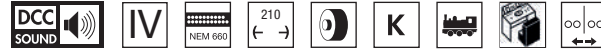

# NEW



**DB, locomotiva a vapore 055 632-4, livrea nera/rossa**

DB, Dampflokomotive mit Schlepptender 055 632-4, in schwarz-roter Farbgebung

DB, locomotive à vapeur 055 632-4, livrée noire/rouge

DB, locomotora de vapor 055 632-4, decoración negro/rojo

DB, steam locomotive with tender 055 632-4, black/red livery



Feinste Detaillierung  
entsprechend des Vorbilds

- Con forno scoppiettante
- Mit flackerner Feuerbüchse
- Avec boîte à feu scintillant
- Con luz en la caja de fuegos
- With flickering firebox



## HR2893/HR2893S

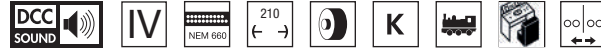

# NEW



### DR, locomotiva a vapore 55 7254, livrea nera/rossa

DR, Dampflokomotive mit Schlepptender 55 7254, in schwarz-roter Farbgebung

DR, locomotive à vapeur 55 7254, livrée noire/rouge

DR, locomotora de vapor 55 7254, decoración negro/rojo

DR, steam locomotive with tender 55 7254, black/red livery



### Das brandneue Rivarossi-Modell in Stichpunkten

- Feine Detaillierung entsprechend des Vorbildes
- Viele separat angesetzte Details
- Modell größtenteils aus Metall
- Feine Speichenradsätze aus Metallspritzguss
- Signalbeleuchtung mit der Fahrtrichtung wechselnd
- Mit flackernder Feuerbüchse
- Bestellnummern, welche mit "S" enden, sind ab Werk digital mit Sound ausgestattet
- Kurzkupplungskinematik an Lok und Tender
- Mindestradius: 356,5 mm

- Con forno scoppiettante
- Mit flackernder Feuerbüchse
- Avec boîte à feu scintillant
- Con luz en la caja de fuegos
- With flickering firebox







17

**Stromlinienzug**  
mit Dampflokomotive für 170 km Std.

17

**Stromlinienzug**  
mit Dampflokomotive für 170 km Std.

17

**Stromlinienzug**  
mit Dampflokomotive für 170 km Std.

17

**Stromlinienzug**  
mit Dampflokomotive für 170 km Std.

17

**Stromlinienzug**  
mit Dampflokomotive für 170 km Std.

61 001

*Sammlung Andreas Knipping,  
aus „Die Baureihe 61“ vom EK-Verlag*

## Henschel-Wegmann-Zug

Die Übergabe der Lokomotive fand am 31. Mai 1935 statt. Zugelassen war sie für eine Geschwindigkeit von bis zu 175 km/h, die mit den 2.300 Millimeter großen Treibrädern auch erreicht wurden, allerdings unter starken Zuckbewegungen, die auf das Zwei-Zylinder-Triebwerk zurückzuführen waren und sich sogar auf den Zug übertrugen. Man wollte daher der Lok keine Fahrplangeschwindigkeiten von bis zu 160 km/h zumuten und setzte deshalb diesen Stromlinienzug im Planverkehr zwischen Berlin und Dresden ein, wo die Höchstgeschwindigkeit damals bei 135 km/h lag.

Die nach vorn abgeschrägtem Wasserbehälter gewährten Lokführer und Heizer eine rundum gute Streckensicht. Der „Blechmantel“, so die amtliche Beschreibung, verkleidete das Triebwerk komplett. Hier ist der Zug bei der Ausstellung zur Hundertjahrfeier der deutschen Eisenbahnen in Nürnberg zu sehen.

## HR2953/HR2953S

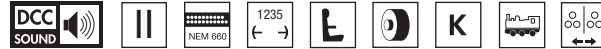

# NEW



### DRG, locomotiva a vapore ad alta velocità 61 001, livrea definitiva con treno Henschel-Wegmann (4 carrozze)

DRG, Stromliniendampflokomotive 61 001 in endgültiger ep. mit vierteiligem Henschel-Wegmann-Zug

DRG, locomotive à vapeur à grande vitesse 61 001, livrée définitive avec train Henschel-Wegmann (4 voitures)

DRG, locomotora de vapor de alta velocidad 61 001, decoración final con Henschel-Wegmann-Zug

DRG, high-speed steam locomotive 61 001, final livery with Henschel-Wegmann train (4 coaches)



Fotomontaggio / Fotomontage / Photomontage / Fotomontaje

Der **Henschel-Wegmann-Zug** wurde zunächst auf der Ausstellung zum 100-jährigen Bestehen der Deutschen Eisenbahnen vom 14. Juli bis 13. Oktober 1935 in Nürnberg ausgestellt und ging dann zur weiteren Bearbeitung nach Kassel. Mit Inkrafttreten des Sommerfahrplans 1936 befuhr die Henschel-Wegmann-Zug die Strecke Berlin – Dresden mit zwei Zugpaaren pro Tag. Dabei benötigte er für ein Strecke eine Stunde und 40 Minuten und übertraf damit den bisherigen Rekord um 28 Minuten, ein Rekord, der bis heute Bestand hat. In den offiziellen Berechnungen maß die Reichsbahn ihre Geschwindigkeit nur zwischen Berlin und der Dresdner Neustadt und vernachlässigte damit die letzten Kilometer bis zum Dresdner Hauptbahnhof. So konnte die Durchschnittsgeschwindigkeit des Zuges mit 111,2 km/h angegeben werden. Die kurze Wendezeit in Dresden zwischen den Verbindungen D 54 und D 57 war offensichtlich recht knapp.

Wie sich herausstellte, musste die Lokomotive nicht nur um den Zug herumfahren, sondern auch ihre Vorräte auffüllen. Zum Glück musste sie nicht zusätzlich noch auf der Drehscheibe gedreht werden. Dieses Wendezeitproblem wurde von der Reichsbahn im Winterfahrplan 1936 behoben.

### Das neue Rivarossi-Modell im Detail

- Vollständige Neukonstruktion
- Viele angesetzte Details, größtenteils aus Metall
- Feine Speichenradsätze aus Metallspritzguss
- Spitzenbeleuchtung mit der Fahrtrichtung wechselnd
- Bestellnummern, die mit „S“ enden, sind ab Werk mit Sound ausgestattet
- Kurzkupplungskinematiken an beiden Enden der Lokomotive
- Mindestradius: 356,5 mm

Die Henschel-Wegmann-Zuggarnitur sollte in Konkurrenz zu den Dieseltriebwagen, die an den jeweiligen Endbahnhöfen einen schnellen Richtungswechsel erlaubten, fahren. Es war daher beabsichtigt, möglichst auf zeitraubende Prozeduren, wie beispielsweise das bei Schlepptender-Schnellzuglokomotiven in aller Regel notwendige Wenden auf einer Drehscheibe, zu verzichten. Hieraus leitete sich ab, dass die Lokomotive der Zuggarnitur in beide Fahrrichtungen mit der gleichen Höchstgeschwindigkeit fahren können sollte, weshalb man sie als Tenderlokomotive ausführte.

Um die vorgesehenen Fahrleistungen erzielen zu können, wurde die Lokomotive ebenso wie die Wagen besonders leicht ausgelegt; die Kohle- und Wasservorräte bemaß man gerade ausreichend für eine einfache Fahrt auf der vorgesehenen Strecke.

**Deutsche Reichsbahn**

Mit den 2,30 Meter durchmessenden Treibrädern erreichten die Lokomotiven ohne unzulässig hohe Triebwerks-Drehzahlen und Kolbengeschwindigkeiten die vorgesehene Höchstgeschwindigkeit von 175 km/h problemlos; die Lok 61 001 schaffte bei Versuchsfahrten eine maximale Geschwindigkeit von 185 km/h. Mit dem Stromlinienzug wurde aber nur Tempo 130 gefahren. Der Plandienst zwischen Dresden und Berlin wurde erfolgreich durchgeführt, die 176 Kilometer lange Strecke in nur 102 Minuten bewältigt, eine Zeit, die auf dieser Strecke bis heute (2011) trotz schnellerer Elektrolokomotiven nicht unterboten wurde.

Recht knapp bemessen war dabei die Aufenthaltszeit des Zuges in Dresden, da die Lok nicht nur an das andere Zugende umsetzen, sondern infolge der knapp bemessenen Vorräte auch noch diese erneuert werden mussten.

Bei einem Ausfall der Lok 61 001 oder der Wagengarnitur wegen planmäßiger oder außerplanmäßiger Arbeiten setzte man eine Lok der Baureihe 01 oder Baureihe 03 ein.

Mit 130 km/h erreichten sie die Höchstgeschwindigkeit der 61 001 jedoch nicht.

Nach Einstellung des Zugbetriebes bei Kriegsbeginn 1939 wurde die 61 001 zum Heizdienst in Bahnbetriebswerk Berlin-Grunewald eingesetzt. Ab Dezember 1940 befand sie sich wieder in Dresden-Altstadt im Schnellzugdienst und erhielt im November 1942 konventionelle Zug- und Stoßvorrichtungen.

Auch die auffällige Farbgebung wurde durch grau ersetzt. Später wurde auch der untere Teil der Verkleidung entfernt, damit das Triebwerk besser zugänglich war. Die Betriebsprotokolle weisen nur geringe Laufleistungen aus. Von 1943 bis Kriegsende war das Ausbesserungswerk Braunschweig für die Lok zuständig. Zwischen Juli 1945 und März 1946 legte sie rund 40.000 Kilometer vor Personenzügen zurück.

**61 001**



## HR2954/HR2954S

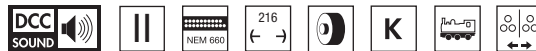

**DRG, locomotiva a vapore ad alta velocità 61 001, livrea rossa**

DRG, Stromliniendampflokomotive 61 001 in roter Farbgebung

DRG, locomotive à vapeur à grande vitesse 61 001, livrée rouge

DRG, locomotora de vapor de alta velocidad 61 001, decoración roja

DRG, high-speed steam locomotive 61 001, red livery

# NEW



Fotomontaggio / Fotomontage / Photomontage / Fotomontaje

## HR2955/HR2955S

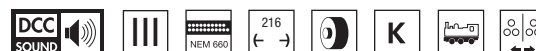

**DB, locomotiva a vapore ad alta velocità 61 001, livrea nera con strisce**

DB, Stromliniendampflokomotive 61 001 in schwarzer ep. mit Zierstreifen

DB, locomotive à vapeur à grande vitesse 61 001, livrée noire avec rayures

DB, locomotora de vapor de alta velocidad 61 001, decoración negro con franjas

DB, high-speed steam locomotive 61 001, black with stripes

# NEW



Fotomontaggio / Fotomontage / Photomontage / Fotomontaje

## HR2990/HR2990D/HR2990S

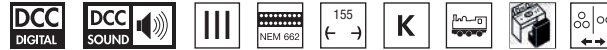

# NEW



**DB, draisina KLV 53, livrea gialla**

DB, Rottenkraftwagen KLV 53 in gelber Lackierung

DB, draisine KLV 53, livrée jaune

DB, dresina KLV 53, decoración amarillo

DB, maintenance vehicle type KLV 53, yellow livery



Magnetkupplung

*Fotomontaggio / Fotomontage / Photomontage / Fotomontaje*



Fein detaillierte Kabine

### Das Rivarossi-Modell im Detail

- Feine Speichenradsätze aus Metallspritzguss
- Frei beweglicher Kran am Heck des KLV
- Spitzenbeleuchtung mit der Fahrtrichtung wechselnd (nicht bei allen Modellvarianten)
- 18-polige Digitalchnittstelle nach NEM 662
- Bestellnummern, die mit „D“ enden, sind ab Werk mit Digitaldecoder ausgestattet
- Bestellnummern, die mit „S“ enden, sind ab Werk mit Sound ausgestattet
- Stromführende Magnetkupplung zwischen KLV und Anhänger

# HR2925/HR2925D/HR2925S



# NEW



**DBG, draisina KLV 53, livrea giallo/blu**

DBG, Rottenkraftwagen KlV 53 in gelb-blauer Farbgebung

DBG, draisine KLV 53, livrée jaune/bleue

DBG, dresina de mantenimiento tipo KlV 53, decoración amarillo/azul

DBG, maintenance vehicle KLV 53, yellow/blue livery



Photo : Stefan Kunzmann

## HR2988/HR2988S



# NEW



### BASF, locomotiva diesel-elettrica Vossloh DE 18, livrea arancio/grigio

BASF, dieselelektrische Lokomotive Vossloh DE 18, orange/grau

BASF, locomotive diesel-électrique Vossloh DE 18, livrée orange/gris

BASF, locomotora diésel-eléctrica Vossloh DE 18, librea naranja/gris

BASF, Vossloh DE 18 diesel-electric locomotive, orange/grey livery



Fotomontaggio / Fotomontage / Photomontage / Fotomontaje

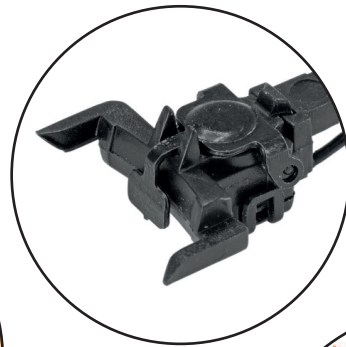

### Das Rivarossi-Modell im Detail

- Neu mit fernsteuerbaren Digitalkupplungen an beiden Enden der Lok (Artikel HR2988S)
- Neuer, fünfpoliger Hochleistungsmotor mit Schwungmassen
- Monitore im Führerpult beleuchtet
- Innenbeleuchtung im Führerhaus
- Chassis aus Zinkdruckguss, Gehäuse auch hochwertigem, fein graviertem Kunststoff
- Alle vier Achsen angetrieben
- Stromabnahme über alle Räder der Lokomotive
- Spitzenbeleuchtung mit der Fahrtrichtung wechselnd
- Kurzkupplungskulissen beidseitig

## HR2989/HR2989S



**DB Cargo, locomotiva diesel-elettrica Vossloh DE 18, livrea rosso/grigio**

DB Cargo, dieselelektrische Lokomotive Vossloh DE 18, rot/grau Farbgebung

DB Cargo, locomotive diesel-électrique Vossloh DE 18, livrée rouge/gris

DB Cargo, locomotora diesel-eléctrica Vossloh DE 18, librea roja/gris

DB Cargo, Vossloh DE 18 diesel-electric locomotive, red/grey livery

# NEW

### Das Rivarossi-Modell im Detail

- Neue Variante von Lokgehäuse und Führerhaus
- Neu mit fernsteuerbaren Digitalkupplungen an beiden Enden der Lok (Artikel HR2989S)
- Neuer, fünfpoliger Hochleistungsmotor mit Schwungmassen
- Monitore im Führerpult beleuchtet

- Innenbeleuchtung im Führerhaus
- Chassis aus Zinkdruckguss, Gehäuse auch hochwertigem, fein graviertem Kunststoff
- Alle vier Achsen angetrieben
- Stromabnahme über alle Räder der Lokomotive
- Spitzenbeleuchtung mit der Fahrtrichtung wechselnd
- Kurzkupplungskulissen beidseitig



Photo : Berthold Hertzfeldt



# Effishunter 1000



Photo : CZ Loco

## HR2972/HR2972S



ČD Cargo, locomotiva diesel Effishunter 1000, livrea blu, nuovo numero di servizio

ČD Cargo, Diesellokomotive des Typs Effishunter 1000, blaue Farbgebung mit neuer Betriebsnummer

ČD Cargo, locomotive diesel Effishunter 1000, livrée bleue, nouvelle immatriculation

ČD Cargo, locomotora diesel Effishunter 1000, decoración azul, nueva matrícula

ČD Cargo, diesel locomotive Effishunter 1000, blue, new running number



Frontale finemente dettagliato con alloggiamenti separati e funzionali alloggiamenti per le luci



### Effishunter 1000, livree e numerazioni inedite

- Riproduzione accurata di tutti i dettagli su cofani, cabina, telaio e sottocassa coerentemente differenziati in base all'unità riprodotta
- Affidabile meccanica con telaio e scatole ingranaggi in metallo, potente motore centrale a 5 poli con trasmissione a doppio albero cardanico su entrambi gli assi dei carrelli, due ruote con anello di aderenza
- Impianto elettrico con presa 21 poli NEM 660/21MTC per decoder DCC e DCC Sound, con predisposizione per altoparlante "sugar cube" 11 x 15 mm
- Versioni "S" con decoder sonoro ed altoparlante installati di serie, con suoni specifici per il modello
- Luci bianche di testa e rosse di coda con commutazione automatica in base al senso di marcia e con possibilità di esclusione indipendente tra le due testate
- Terzo faro con comando indipendente dai fanali bassi
- Illuminazione interna in cabina, con interni fedelmente riprodotti, sedili macchinista riportati
- Carrelli estremamente realistici, con numerosi pezzi riportati per sospensione secondaria, smorzatori, cacciapietre, sabbriere, impianto frenante e coperchi boccole con relativi cavi
- Numerosi particolari riportati in metallo o plastica per il massimo realismo.



Carrelli di precisione con dischi freno in metallo



Rivestimento del tubo di scarico realizzati in fotoincisione



## Caratteristiche tecniche principali

- Telaio in metallo pressofuso e carrozzeria dettagliata
- Motore a cinque poli ad alte prestazioni con volani
- Illuminazione interna della cabina
- Cruscotto illuminato
- Fanali e luci rosse di coda con commutazione indipendente in modalità digitale
- Interfaccia digitale a 21 poli, portagancio NEM 362

## HR2923/HR2923S



### Dinazzano Po/TPER, locomotiva diesel da manovra EffiShunter 1000, livrea arancio/grigia

Dinazzano Po/TPER, Diesellokomotive EffiShunter 1000, in orange/grauer Farbgebung

Dinazzano Po/TPER, locomotive de manoeuvre diesel EffiShunter 1000, livrée orange/grise

Dinazzano Po/TPER, locomotora de maniobras diesel EffiShunter 1000, decoración naranja/gris

Dinazzano Po/TPER, diesel shunting locomotive EffiShunter 1000, orange/grey livery



# HR2924/HR2924S



**FNM/Trenord, locomotiva diesel da manovra EffiShunter 1000, livrea grigia/blu/verde**

FNM/Trenord, Diesellokomotive EffiShunter 1000, in grau/blau/grüner Farbgebung

FNM/Trenord, locomotive de manoeuvre diesel EffiShunter 1000, livrée grise/bleue/verte

FNM/Trenord, locomotora de maniobras diesel EffiShunter 1000, decoración gris/azul/verde

FNM/Trenord, diesel locomotive EffiShunter 1000, grey/blue/green livery





Photo : Marco Buono

**Rivarossi**

# E.656

## Caratteristiche tecniche principali

- Nuovi stampi per cassa, carrelli e relative parti riportate, con riproduzione accurata di tutte le caratteristiche tipiche delle diverse serie costruttive su frontali, fiancate e tetto
- Affidabile meccanica con telaio articolato e scatole ingranaggi in metallo, potente motore centrale a 5 poli con trasmissione a doppio albero cardanico su entrambi gli assi dei carrelli di estremità, due ruote con anello di aderenza
- Impianto elettrico interamente nuovo, con presa 21 poli NEM 660/21MTC per decoder DCC e DCC Sound, con predisposizione per altoparlante "sugar cube" 11 x 15 mm
- Versioni "S" con decoder sonoro Hornby HM7000 ed altoparlante installati di serie, con suoni specifici per il modello
- Luci bianche di testa e rosse di coda con commutazione automatica in base al senso di marcia e con possibilità di esclusione indipendente tra le due cabine. Posizione dei fanali rossi coerentemente differenziata in base all'unità riprodotta
- Terzo faro con comando indipendente dai fanali bassi
- Illuminazione interna di entrambe le cabine e del corridoio laterale con comando indipendente
- Possibilità di installazione del pattino centrale per funzionamento su sistemi a 3 rotaie, con commutazione del sistema tramite jumper sul circuito stampato
- Portagancio NEM 362 con timone di allontanamento per aggancio corto su entrambe le testate, con possibilità di smontaggio del portagancio per allestire i frontali con tutti i particolari realistici
- Riproduzione accurata dei pantografi Tipo 52 FS interamente in metallo con possibilità di captazione di corrente
- Riproduzione accurata del tetto con numerose parti riportate, griglie dei praticabili in fotoincisione conformi al vero, condizionatori completi di tubazioni dove presenti
- Interni cabina e parete corridoio fedelmente riprodotti, con parti riportate e decorazioni differenziate tra cabine A e B come al vero
- Carrelli Um1250 estremamente realistici, con sospensione secondaria e trave oscillante come pezzi riportati; con o senza riproduzione degli smorzatori antiserpeggio e con 4 o 12 sabbiere, a seconda del periodo di ambientazione; riproduzione dei captatori della Ripetizione Segnali in cabina con boe SCMT dove presenti.



Photo: Carlo Tagliaferri



Photo: Carlo Tagliaferri



Photo: Carlo Tagliaferri

## HR2965/HR2965S

HMDCC

IV



### FS, locomotiva elettrica E.656, 1ª serie, livrea sperimentale TEE

FS, schwere sechssachsige Elektrolokomotive der Reihe E.656, 1. Serie in experimenteller TEE-Farbgebung

FS, locomotive électrique E.656, 1<sup>ère</sup> série, livrée expérimentale TEE

FS, locomotora eléctrica E.656, primera serie, decoración "TEE" experimental

FS, six-axle electric locomotive E.656, 1<sup>st</sup> series in experimental TEE livery



## HR2966/HR2966S

HMDCC

IV



### FS, locomotiva elettrica E.656, 2ª serie, livrea di origine, con gocciolatoio

FS, schwere sechssachsige Elektrolokomotive der Reihe E.656, 2. Serie in Originalfarbgebung, mit Regenrinne

FS, locomotive électrique E.656, 2<sup>e</sup> série, livrée d'origine, avec gouttière

FS, locomotora eléctrica E.656, segunda serie, con vierteaguas, decoración original

FS, six-axle electric locomotive E.656, 2<sup>nd</sup> series original livery, with gutter



## HR2967/HR2967S

H M DCC

V-VI



**FS, locomotiva elettrica E.655, 2ª serie, livrea XMPR**

FS, schwere sechssachsige Elektrolokomotive der Reihe E.655, 2. Serie in XMPR-Farbgebung

FS, locomotive électrique E.655, 2<sup>ème</sup> série, livrée XMPR

FS, locomotora eléctrica E.655, segunda serie, decoración "XMPR"

FS, six-axle electric locomotive E.655, 2<sup>nd</sup> series XMPR livery



## HR2968/HR2968S

H M DCC

V



**FS, locomotiva elettrica E.656, 4ª serie, livrea di origine, senza gocciolatoio, con smorzatori**

FS, schwere sechssachsige Elektrolokomotive der Reihe E.656, 4. Serie in Original Farbgebung, ohne Regenrinne, mit Dämpfern

FS, locomotive électrique E.656, 4<sup>ème</sup> série, livrée d'origine, sans gouttière et avec ventilateurs

FS, locomotora eléctrica E.656, cuarta serie, sin vierteaguas y con amortiguadores, decoración original

FS, six-axle electric locomotive E.656, 4<sup>th</sup> series original livery, without gutter, with dampers





**HR2979/HR2979HM**

**HMDCC**

**IV**

NEM 660

210

← →

K

↕

↕

↕

↕

↕

**NEW**



**FS, locomotiva elettrica E.645 2ª serie, livrea castano/Isabella con modanature, carrelli castano, scalette larghe**

FS, 6-achs. Elektrolokomotive E.645 2. Serie, Alu-Streifen, braune Drehgestelle, große Trittstufen

FS, locomotive électrique à 6 essieux E.645, 2<sup>ème</sup> série, bandes en aluminium, bogies marron, grandes marches

FS, locomotora eléctrica de 6 ejes E.645, 2ª serie, franjas de aluminio, bogies marrones, peldaños grandes

FS, 6-axle electric locomotive E.645 2<sup>nd</sup> series, aluminium stripes, brown bogies, large steps

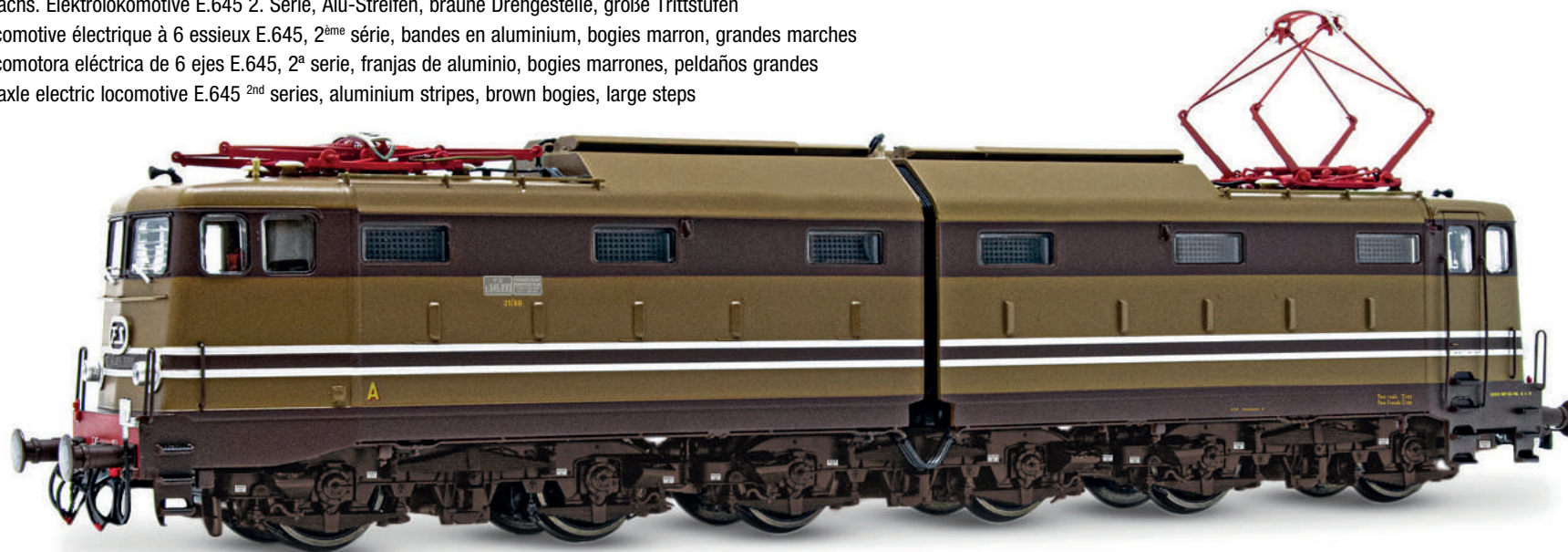

*Fotomontaggio / Fotomontage / Photomontage / Fotomontaje*

**Inedita versione di E645 seconda serie con modanature, scalette larghe, carrelli castano con Ripetizione Segnali, prese d'aria definitive e portelloni lato AT rialzati**

Tra la fine degli anni '60 e l'inizio degli anni '70 le E645 ed E646 iniziarono a ricevere le prime modifiche, quali scalette di servizio maggiorate, trombe, tergicristalli e fanali moderni, tientibene sull'imperiale allungati e su entrambi i lati, apparecchiature della Ripetizione Segnali, portelloni di servizio in posizione rialzata per semplificare la manutenzione, prese d'aria riviste in numero e posizione. Spesso queste modifiche erano diluite nel tempo sulle diverse unità del gruppo e ciò ha portato a tantissime combinazioni diverse, ma in alcuni casi potevano essere tutte presenti come nell'unità riprodotta.



HR2979

HR6604-1

HR6604-2

**Rivarossi®**

**HR2980/HR2980HM**

**HMDCC**



**E 646**

**NEW**



**FS, locomotiva elettrica E.646 "Navetta", livrea MDVC con tetto argento, vetri Triplex, con smorzatori**

FS, 6-achs. Elektrolokomotive E.646 „Navetta“, MDVC-Lackierung, silbernes Dach, Triplex-Fenster, Seitenklappen

FS, locomotive électrique à 6 essieux E.646 « Navetta », livrée MDVC, toit argenté, fenêtres Triplex, amortisseurs latéraux

FS, locomotora eléctrica de 6 ejes E.646 "Navetta", livrea MDVC, techo plateado, parabrisas Triplex, amortiguadores laterales

FS, 6-axe electric locomotive E.646 "Navetta", MDVC livery, silver roof, Triplex windows, side dampers



*Fotomontaggio / Fotomontage / Photomontage / Fotomontaje*

### **Inedita versione di E646 "Navetta" con vetri Triplex e smorzatori antiserpeggio**

L'applicazione degli smorzatori antiserpeggio sulle E646 Navetta, con lo scopo di migliorare le qualità di marcia e ridurre l'usura, ebbe inizio nel 1996 ed estesa velocemente a tutto il gruppo, analogamente a quanto già fatto anni prima sulle E656. L'adozione dei vetri frontali corazzati "Triplex" risale invece alla seconda metà anni '80, quindi la combinazione riprodotta in questo modello rappresenta la configurazione più diffusa per queste macchine alla fine del secolo scorso.



HR6621-1

HR6621-2

HR6645-1

HR6645-2

## HR2941/HR2941S

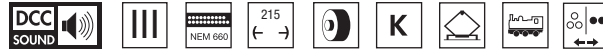

**DR, locomotiva elettrica E251 001, livrea verde con carrelli neri**

DR, schwere sechssachsige Elektrolokomotive E251 001 in grüner Farbgebung mit schwarzen Drehgestellen

DR, locomotive électrique E251 001, livrée verte avec bogies noirs

DR, locomotora eléctrica E251 001, decoración verde con bogies negros

DR, six-axle electric locomotive E251 001, green livery with black bogies



## HR2942/HR2942S

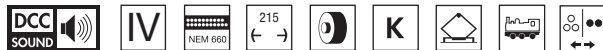

**DR, locomotiva elettrica 251 015-4, livrea verde con carrelli rossi**

DR, schwere sechssachsige Elektrolokomotive 251 015-4 in grüner Farbgebung mit roten Drehgestellen

DR, locomotive électrique 251 015-4, livrée verte avec bogies rouges

DR, locomotora eléctrica 251 015-4, decoración verde con bogies rojos

DR, six-axle electric locomotive 251 015-4, green livery with red bogies



**NEW**

## HR2961/HR2961S

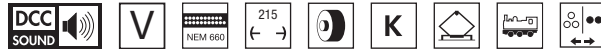

### DB AG, locomotiva elettrica, BR 171, livrea rosso traffico

DB AG, schwere sechssachsige Elektrolokomotive der Baureihe 171 in verkehrsroter Farbgebung

DB AG, locomotive électrique, BR 171, livrée rouge trafic

DB AG, locomotora eléctrica BR 171, decoración rojo tráfico

DB AG, heavy six-axle electric locomotive, BR 171, traffic red livery



### Technische Daten der neuen Rivarossi-Modelle

- Chassis aus Metalldruckguss
- Kurzkupplungskinematik
- 21-polige Digitalschnittstelle (MTC)
- mittlere Achse im Drehgestell federnd gelagert
- 4 Haftreifen für maximale Zugkraft
- 2 Schwungmassen
- funktionsfähige Stromabnehmer
- Zurüstteile für den Einsatz als Vitrinenmodell
- Dreilicht-Spitzensignal und rotes Schlusslicht mit der Fahrtrichtung wechselnd, Rangierlicht im Digitalbetrieb schaltbar
- Vorbereitet für den Einbau eines Sound-Decoders
- Individuelle Nachbildung der Dachlaufstege (Holz bzw. Metall)
- Individuelle Nachbildung der Signaltürme (verschiedene Bauarten)
- Individuelle Nachbildung der Bremslüfter, je nach Loknummer und Bauzustand
- Individuelle Nachbildung der Sifa, je nach Loknummer und Bauzustand

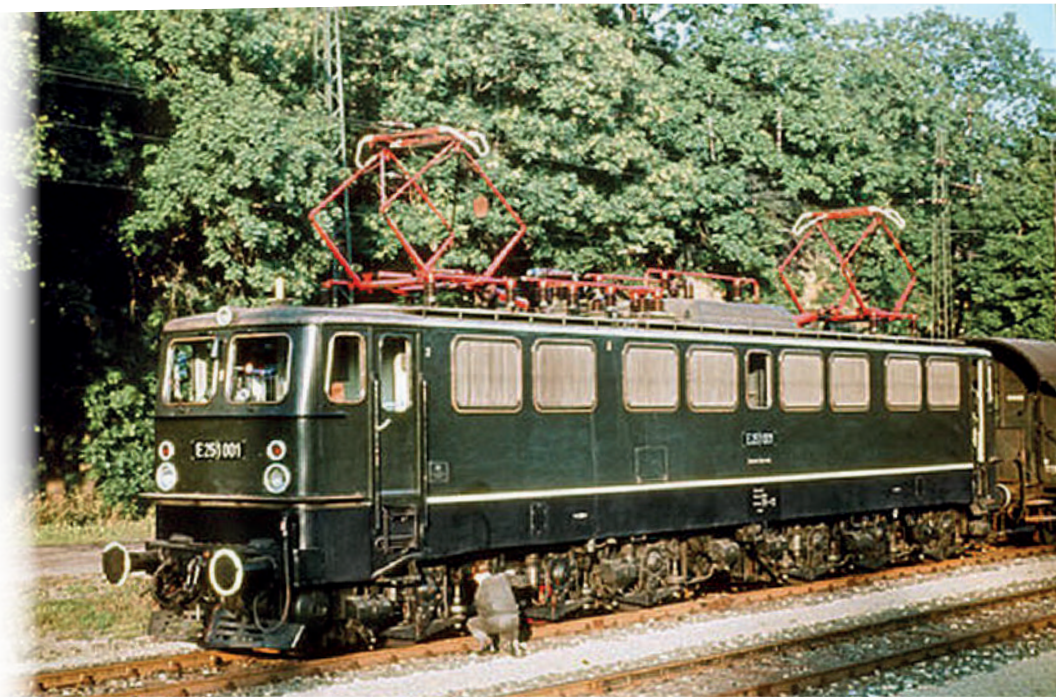

Photo : Sammlung Hornby

# FS ETR 460



Photo : Archivio Bivarossi

## Il nuovo modello Rivarossi

Gli **ETR 460** sono i primi rappresentanti della seconda generazione di "Pendolini" delle FS, profonda evoluzione dei primi ETR 450 e caratterizzati dal sistema di pendolamento posizionato sotto al pavimento, che unito alle dimensioni più generose delle casse offrivano molto più spazio utile ai viaggiatori. Costruiti in 10 esemplari da FIAT Savigliano ed entrati in servizio effettivo nel 1995 nella definitiva composizione a 9 elementi di 1a e 2a classe con ristorante, furono subito protagonisti dei servizi più importanti delle FS grazie alla velocità massima di 250 km/h, sebbene per un breve periodo, in quanto poco tempo dopo gli ETR 500 subentrarono sulle relazioni principali mentre gli ETR 460 furono impiegati su altri servizi dove potevano sfruttare meglio le caratteristiche del pendolamento.

Nel dicembre 2011 venne introdotta la categoria di servizio FRECCIABIANCA per collegamenti veloci fuori dalle nuove linee ad alta velocità, che vedeva gli ETR 460 come materiale di punta del servizio, ricevendo la livrea dedicata.

- Riproduzione inedita dell'ETR 460 in configurazione standard
- Nuovo impianto elettrico con presa decoder 21MTC su carrozza motrice e carrozza folle
- Nuovo impianto sonoro con altoparlante "sugar cube" 11x15 mm
- Nuovi pantografi tipo 52AV con smorzatori aggiuntivi
- Inedita livrea Frecciabianca riprodotta in tutti i dettagli

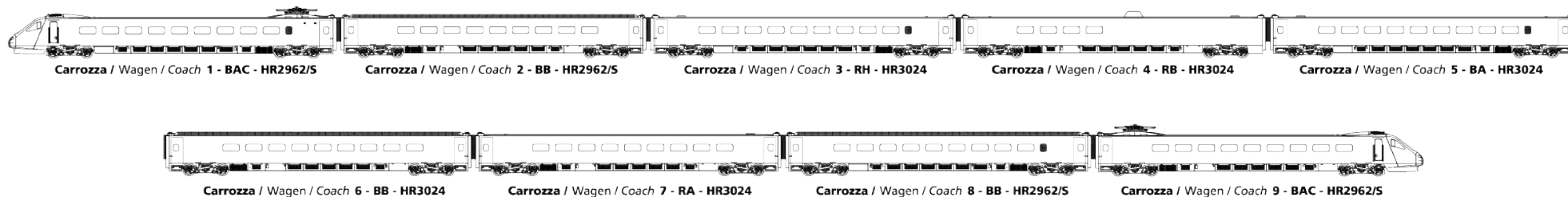

## HR2962/HR2962S



**FS, set di 4 unità, treno ad alta velocità ad assetto variabile ETR 460, livrea "Frecciabianca"**

FS, 4-tlg. Grundset Hochgeschwindigkeitszug mit Neigetechnik der Reihe ETR 460 „Frecciabianca“

FS, coffret de 4 unités de train pendulaire à grande vitesse ETR 460 « Frecciabianca »

FS, set base de 4 unidades del automotor eléctrico ETR 460 "Frecciabianca"

FS, 4-unit base set of tilting high-speed train type ETR 460 "Frecciabianca"

# NEW

## HR3024

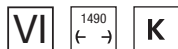

**FS, set di 5 carrozze intermedie per il treno ad alta velocità ad assetto variabile ETR 460, livrea "Frecciabianca"**

FS, 5-tlg. Set Zwischenwagen für Hochgeschwindigkeitszug mit Neigetechnik der Reihe ETR 460 „Frecciabianca“

FS, coffret de 5 voitures intermédiaires du train pendulaire à grande vitesse ETR 460 « Frecciabianca »

FS, set de 5 coches intermedios para el automotor ETR 460 "Frecciabianca "

FS, 5-unit pack intermediate coaches of tilting high-speed train type ETR 460 "Frecciabianca"

# NEW



Photo : Superalbs

# ETR 470

## Das neue Rivarossi-Modell Il nuovo modello Rivarossi

- Nachbildung des ETR 470 in neuer Farbgebung  
*Riproduzione dell'ETR 470 in livree inedite*
- 21-polige Digitalschnittstelle nach NEM 660 in beiden Triebköpfen  
*Nuovo impianto elettrico con presa decoder 21MTC su carrozza motrice e carrozza folle*
- Soundversion mit 11 x 15 mm „Sugarcube“-Lautsprecher  
*Nuovo impianto sonoro con altoparlante "sugar cube" 11x15 mm*
- Funktionsfähige Nachbildung des dritten Scheinwerfers an den Triebköpfen  
*Riproduzione funzionante del terzo faro sulle carrozze di testa*
- Neue Stromabnehmer der Typen 52/92 (Wagen 1/9) und Schunk mit SBB- und DB-Schleifstücken (Wagen 3/7)  
*Nuovi pantografi tipo 52/92 (carrozze 1/9) e Schunk con striscianti SBB e DB (carrozze 3/7)*
- Pfeifen und Hörner an den Endwagen je nach Ausführung unterschiedlich  
*Fischi e trombe su carrozze di testa differenziati in base alla versione*

### Composizione del treno - Zugbildung - Train composition - ETR 470

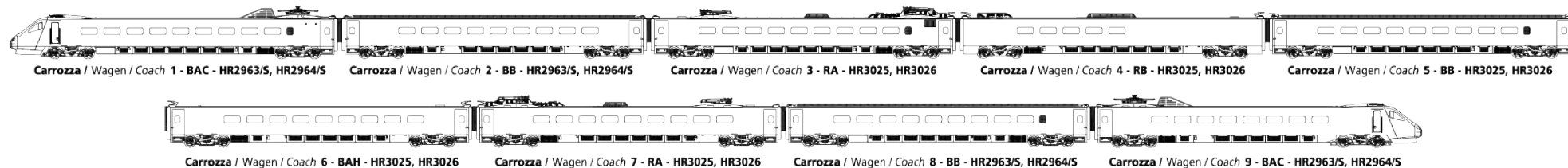
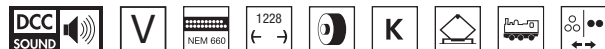





Photo : Enrique Dopico

Die zweite Generation des italienischen „Pendolino“ wurde mit neuen Antrieben und Anordnungen für die elektrische und mechanische Ausrüstung entwickelt, um den Zug nicht nur in Italien, sondern in mehreren europäischen Netzen einsetzen zu können. Der ETR 470 ist das erste Beispiel für einen Mehrsystem-Pendolino: Er wurde in neun Exemplaren zwischen 1996 und 1997 für das italienisch-schweizerische Unternehmen Cisalpino gebaut und war für den Verkehr in Italien, der Schweiz und Deutschland auf Strecken mit 3kV-Gleichstrom oder 15kV-16,7-Hz geeignet. Da die Züge hauptsächlich auf Bergstrecken verkehrten, war die Höchstgeschwindigkeit auf 200 km/h begrenzt. Ab 2008 erhielten die ETR 470 die neue silberne Lackierung mit blauem Streifen, ähnlich wie die neuen ETR 610. Nach der Auflösung der Firma Cisalpino im Dezember 2009 wurden die ETR 470 zwischen Trenitalia (fünf Züge) und den SBB (vier Züge) aufgeteilt und der grenzüberschreitende Verkehr 2015 eingestellt.

La seconda generazione del "Pendolino" FS venne sviluppata con nuovi azionamenti e predisposizioni per apparecchiature elettriche e meccaniche in modo da rendere il treno interoperabile su diverse reti europee, non solo italiane. L'ETR 470 è il primo esempio di Pendolino polivalente: costruiti in 9 esemplari tra il 1996 ed il 1997 per la società italo-svizzera Cisalpino, erano atti alla circolazione in Italia, Svizzera e Germania su linee a 3kV CC oppure 15kV 16,7 Hz. Dovendo circolare prevalentemente su linee di montagna, la velocità massima venne limitata a 200 km/h. A partire dal 2008 gli ETR 470 ricevettero la nuova livrea argento con fascia blu, analoga ai nuovi ETR 610, mentre dopo la cessazione della società Cisalpino del dicembre 2009 vennero suddivisi tra Trenitalia (5 treni) e SBB-CFF-FFS (4 treni), terminando i servizi transfrontalieri nel 2015.



## HR2963/HR2962S



-  **Cisalpino, set base di 4 unità, treno ad alta velocità ad assetto variabile ETR 470, livrea d'origine con fascia anteriore rossa**  
Cisalpino, 4-tlg. Grundset Hochgeschwindigkeitszug mit Neigetechnik der Reihe ETR 470
-  Cisalpino, coffret base de 4 unités, train pendulaire à grande vitesse ETR 470, livrée d'origine avec bande frontale rouge
-  Cisalpino, set base de 4 unidades del automor eléctrico ETR 470, decoración original con franja roja frontal
- Cisalpino, 4-unit base set of tilting high-speed train type ETR 470 in original livery with red front stripe

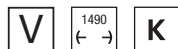

## HR3025



-  **Cisalpino, set di 5 carrozze intermedie per il treno ad alta velocità ad assetto variabile ETR 470, livrea originale**  
Cisalpino, 5-tlg. Set Zwischenwagen für Hochgeschwindigkeitszug mit Neigetechnik der Reihe ETR 470
-  Cisalpino, coffret de 5 voitures intermédiaires supplémentaires, train pendulaire à grande vitesse ETR 470, livrée d'origine
-  Cisalpino, set de 5 coches intermedios para el automotor ETR 470, decoración original
- Cisalpino, 5-unit pack additional intermediate coaches of tilting high-speed train type ETR 470 in original livery



## HR2964/HR2964S

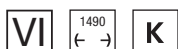

-  **FFS, set base di 4 unità, treno ad alta velocità ad assetto variabile ETR 470, livrea argento con strisce blu**  
SBB, 4-tlg. Grundset Hochgeschwindigkeitszug mit Neigetechnik der Reihe ETR 470
-  CFF, coffret base de 4 unités, train pendulaire à grande vitesse ETR 470, livrée argentée avec bande bleue
-  SBB, set base de 4 unidades del automotor eléctrico ETR 470, decoración plata con franja azul
- SBB, 4-unit base set of tilting high-speed train type ETR 470, in silver livery with blue stripe

## HR3026



-  **FFS, set di 5 carrozze intermedie per il treno ad alta velocità ad assetto variabile ETR 470, livrea argento con striscia blu**  
SBB, 5-tlg. Set Zwischenwagen für Hochgeschwindigkeitszug mit Neigetechnik der Reihe ETR 470
-  CFF, coffret de 5 voitures intermédiaires supplémentaires pour le train pendulaire à grande vitesse ETR 470, livrée argentée avec bande bleue
-  SBB, set de 5 coches intermedios del automotor ETR 470, decoración plata con franja azul
- SBB, 5-unit pack additional intermediate coaches of tilting high-speed train type type ETR 470, in silver livery with blue stripe

# NEW

# NEW

# NEW

# NEW



Photo : David Gubler



# HR2981



**FS, locomotiva elettrica E.402B “Treni Turistici Italiani”, ep. VI, 80° anniversario Rivarossi**  
FS, Elektrolokomotive E.402B „Treni Turistici Italiani“, Ep. VI, Edition zum 80. Rivarossi-Jubiläum  
FS, locomotive électrique E.402B « Treni Turistici Italiani », ép. VI, 80<sup>ème</sup> anniversaire Rivarossi  
FS, locomotora eléctrica E.402B “Treni Turistici Italiani”, ep. VI, 80 aniversario Rivarossi  
FS, electric locomotive E.402B “Treni Turistici Italiani”, ep. VI, 80<sup>th</sup> Rivarossi anniversary

# NEW



*Il prodotto viene venduto con una box celebrativa, con all'interno un libretto in edizione speciale e un portachiavi con riprodotto lo storico “Galletto”.*

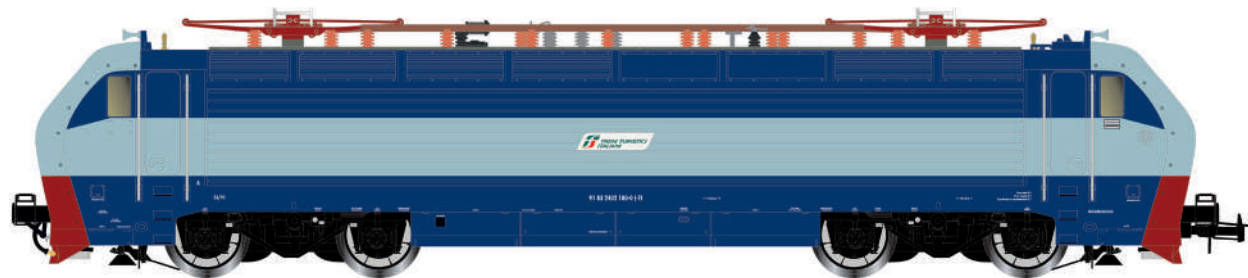

## EDIZIONE SPECIALE **80** ANNI DI RIVAROSSÌ

**Il 2025 è un anno speciale per Rivarossi:** ricorrono infatti gli 80 anni dalla fondazione dell'azienda, nata appunto nel 1945 ed in poco tempo diventata riferimento per il modellismo ferroviario in Italia e non solo. Il logo degli 80 anni è un omaggio ad uno dei loghi Rivarossi più famosi e longevi, ovvero la “**doppia R**” introdotta nel 1970 ed utilizzata per oltre 30 anni, fino al 2004. Nella confezione del modello è incluso anche un portachiavi che riproduce invece il primissimo logo, rappresentante uno scudo con il nome dell'azienda ed il famoso “**Galletto**”.

Come modello celebrativo per l'evento, abbiamo scelto di riprodurre una delle macchine utilizzate da **Treni Turistici Italiani** per la trazione dei propri treni, in quanto rappresenta appieno lo spirito che Rivarossi porta avanti sin dalla sua fondazione: così come TTI si propone di far rivivere ai passeggeri il “sapore” dei treni d'epoca rielaborati in chiave attuale, non solo con i servizi tarati su misura ma anche visivamente applicando la livrea dello storico e mitico “Treno Azzurro” a moderne locomotive E402B e relative carrozze, allo stesso tempo Rivarossi è da sempre impegnata a ripercorrere in piccolo una sorta di “viaggio turistico” attraverso la storia delle ferrovie (italiane in primis ma in generale di tutto il mondo), grazie alla riproduzione di modelli iconici realizzati sfruttando appieno tutte le risorse rese disponibili dalle moderne tecnologie.

### TRENI TURISTICI ITALIANI

Nel 2023, da una “costola” di Fondazione FS Italiana, nasce il nuovo operatore ferroviario **Treni Turistici Italiani**, con lo scopo di introdurre una nuova filosofia di viaggio in treno di qualità e con attenzione alla riscoperta del territorio, del comfort su rotaia e del piacere del viaggio stesso. Vengono quindi reintrodotte relazioni stagionali su percorsi storici e con nomi evocativi, quali gli espressi “**Cadore**”, “**Riviera**”, “**Versilia**” ed altri che verranno inaugurati in futuro, effettuati con materiale dedicato proveniente da Trenitalia.

*Photo : Emiliano Maldini*



## HR2982/HR2982S



### FS, locomotiva elettrica E.402B nuova livrea "Intercity Notte" blu

FS, Elektrolokomotive E.402B in neuer blauer Lackierung „Intercity Notte“

FS, locomotive électrique E.402B dans la nouvelle livrée « Intercity Notte » bleu

FS, locomotora eléctrica E.402B con la nueva livrea azul "Intercity Notte"

FS, electric locomotive E.402B in new "Intercity Notte" new blue livery



# NEW

## HR4407

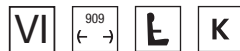

### FS, set di 3 carrozze composto da 1 x Gran Confort + 2 x Z1 ricostruite, nuova livrea Intercity

FS, 3-tlg. Set, 1 x Gran Confort-Wagen + 2 x Z1 umgebauten, in neuer Intercity-Farbegebung

FS, coffret de 3 voitures composé de 1 x Gran Confort + 2 x Z1 reconstruites, nouvelle livrée Intercity

FS, set de 3 coches compuesto por 1 x Gran Confort+ 2 x Z1 reconstruidos, en nueva decoración Intercity

FS, 3-unit set of coaches consisting of 1 x Gran Confort + 2 x Z1 rebuilt, new Intercity livery



Assi sostitutivi per corrente alternata: HC6102 (10.50 x 24.50 mm)

## HR4408

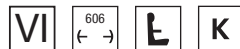

### FS, set di 2 carrozze Z1 ricostruite, nuova livrea Intercity Notte

FS, 2-tlg. Set umgebauten Z1-Wagen, in neuer Intercity Notte-Farbegebung

FS, coffret de 2 voitures Z1 reconstruites, nouvelle livrée Intercity Notte

FS, set de 2 coches Z1 reconstruidos, en nueva decoración Intercity Notte

FS, 2-unit set of Z1 coches rebuilt, new Intercity Notte livery



Assi sostitutivi per corrente alternata: HC6102 (10.50 x 24.50 mm)

# NEW



*Pullman-Edelweiss-Zug Bahnhof Basel. 1937.*

*@ Wagons-Lits Diffusion*

Der „Edelweiss“ verkehrte von 1928 bis 1979 mit kriegsbedingter Unterbrechung als Zugpaar zwischen der Schweiz und den Niederlanden über das Elsass und Luxemburg. Bis 1939 verkehrte der Zug als von der Internationalen Schlafwagensgesellschaft CIWL betriebener Luxuszug von Amsterdam nach Basel und zweitweise auch Luzern. Nach dem Zweiten Weltkrieg zunächst als normaler Schnellzug geführt,

wurde der Edelweiss ab 1957 eines der ersten Zugpaare des neuen Trans-Europ-Express-Systems (TEE). 1979 wurde er eingestellt. Wenig bekannt ist, dass der Edelweiss Pullman Express der CIWL damals ein direkter Konkurrent des damaligen Rheingolds war. Bis zum Kriegsausbruch verkehrte der Zug südlich von Basel aber auch zusammen mit den Kurswagen des Rheingolds.

Die CIWL setzte im „Edelweiss“ bis 1939 als Fahrzeuge ausschließlich ihre ab 1925 beschafften Pullmanwagen ein. Da diese mit Küche und Am-Platz-Service ausgestattet waren, gab es in der Regel keinen gesonderten Speisewagen und darüber hinaus nur Gepäckwagen. Als Tageszug führte der Edelweiss keine Schlafwagen mit. Im Regelfall bestand der „Edelweiss“ aus mindestens vier Pullmanwagen sowie zwei Gepäckwagen.

## HR4390



CIWL, set di 3 unità "Edelweiss Pullman Express", set 1/2 (DD3, VPC Côte d'Azur + VP Étoile du Nord)

CIWL, 3-tlg. Zugset „Edelweiss Pullman Express“, Set 1/2 (DD3, VPC Côte d'Azur + VP Étoile du Nord)

CIWL, coffret de 3 unités « Edelweiss Pullman Express », set 1/2 (DD3, VPC Côte d'Azur + VP Étoile du Nord)

CIWL, primer set de 3 coches "Edelweiss Pullman Express", compuesto de un coche DD3, un VPC "Côte d'Azur" y un VP "Étoile du Nord"

CIWL, 3-unit pack "Edelweiss Pullman Express", train set 1/2 (DD3, VPC Côte d'Azur + VP Étoile du Nord)

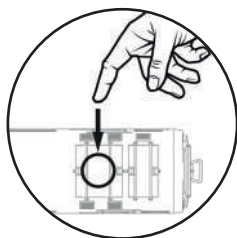

Vetture dotate di illuminazione interna con touch control per attivare e variare l'intensità



Fotomontaggio / Fotomontage / Photomontage / Fotomontaje

# NEW

## HR4391



CIWL, set di 3 unità "Edelweiss Pullman Express", set 2/2 (DD3, VPC Flèche d'Or + VP Étoile du Nord)

CIWL, 3-tlg. Zugset „Edelweiss Pullman Express“, Set 2/2 (DD3, VPC Flèche d'Or + VP Étoile du Nord)

CIWL, coffret de 3 unités « Edelweiss Pullman Express », set 2/2 (DD3, VPC Flèche d'Or + VP Étoile du Nord)

CIWL, segundo set de 3 coches "Edelweiss Pullman Express", compuesto de un coche DD3, un VPC "Flèche d'Or" y un VP "Étoile du Nord"

CIWL, 3-unit pack "Edelweiss Pullman Express", train set 2/2 (DD3, VPC Flèche d'Or + VP Étoile du Nord)

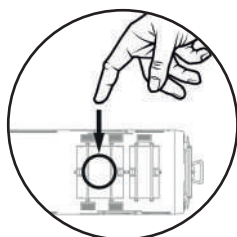

Vetture dotate di illuminazione interna con touch control per attivare e variare l'intensità



Fotomontaggio / Fotomontage / Photomontage / Fotomontaje

HR4389

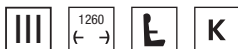

DB, set di 5 carrozze passeggeri "Blauer Enzian", livrea blu  
 DB, 5-tlg. Zugset „Blauer Enzian“ in blauer Farbgebung  
 DB, coffret de 5 voitures « Blauer Enzian », livrée bleue  
 DB, set de 5 coches "Blauer Enzian", decoración azul  
 DB, 5-unit pack luxury passanger train "Blauer Enzian", blue livery

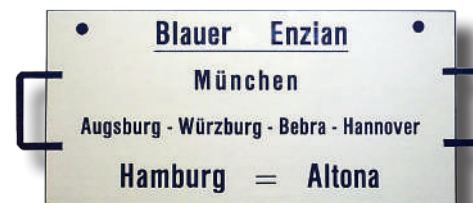

**NEW**

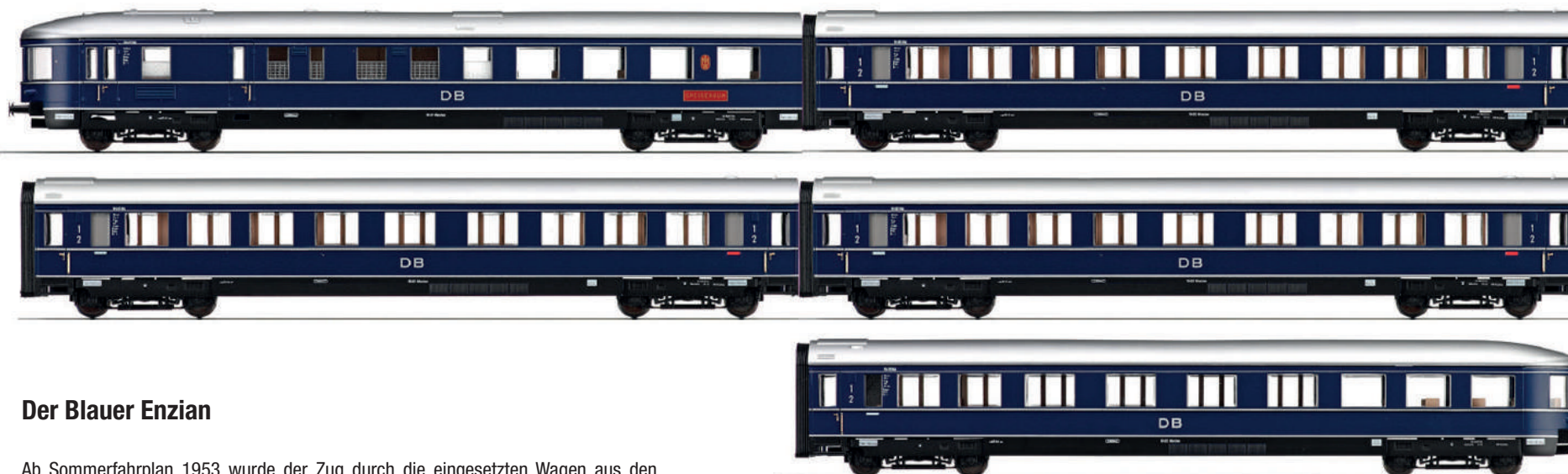

### Der Blauer Enzian

Ab Sommerfahrplan 1953 wurde der Zug durch die eingesetzten Wagen aus den Fernschnellzügen herausgehoben.

Die Garnitur des früheren Henschel-Wegmann-Zuges, die einen Aussichtsschlusswagen nach US-Vorbild führte (Kanzelwagen), wurde speziell für diesen Einsatz aufgearbeitet. Wegen Problemen beim Umbau der Zuggarnitur, die ursprünglich aus Wagen mit Abteilen zweiter und dritter Klasse bestand, entschied die DB, den Zug generell auf die (damalige) zweite Wagenklasse umzurüsten.

Der Name „Blauer Enzian“, den die Verbindung seit Sommerfahrplan 1952 trug, war das Ergebnis eines Preisausschreibens, das die DB unter ihren Fahrgästen 1951 veranstaltete. Insgesamt wurden so für neun F-Zug-Paare Namen vergeben.

Für den F 55/56 kristallisierte sich der Name „Blauer Enzian“ als Gewinner heraus. Enzian ist wie das Edelweiß – namensgebend für den Edelweiss-Express – eine Alpenblume und Heilpflanze. In Europa wachsen etwa 35 Enzian-Arten vorwiegend in den Alpen. Möglicherweise wegen ihrer im Pflanzenreich seltenen reinblauen und leuchtenden Blütenfarbe, wurden und werden sie als Symbol für die Treue betrachtet und werden so in Gedichten und Liedern erwähnt. Streckenführung und Farbgebung des Zugs können die Assoziation erklären.

Fotomontaggio / Fotomontage / Photomontage / Fotomontaje

Photo: Collezione Rivarossi



## HR4397

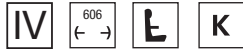

**DB, set di 2 carrozze di 1a classe del tipo Avmpz<sup>111</sup> in colorazione Rheingold-'83, (per completare i set HR4346 e HR4347)**

DB, 2-tlg. Set 1.-Kl.-Wagen der Bauart Avmpz<sup>111</sup> in Rheingold-'83-Farbgebung, (zur Komplettierung der Sets HR4346 und HR4347)

DB, coffret de 2 voitures de 1<sup>ère</sup> classe du type Avmpz<sup>111</sup> en livrée Rheingold '83, (pour compléter les coffrets HR4346 et HR4347)

DB, set de dos coches tipo Avmpz<sup>111</sup>, decoración "Rheingold 1983", (para completar los sets HR4346 y HR4347)

DB, 2-unit pack Avmpz<sup>111</sup> 1<sup>st</sup> cl. coaches in Rheingold 1983 livery, (they complete the packs HR4346 and HR4347)

# NEW

Passende AC-Tauschradsätze: HC6102 (10.50 x 24.50 mm)

### Gastronomisch entgleist, aber mit Whirlpool!

Als besondere Attraktion wurde auf einen Teil der Strecke anstelle eines Speisewagens der Rheingold-Clubwagen eingesetzt. In diesem umgebauten Großraumwagen mit 34 Drehsesseln an fünfzehn Tischen wurden den Fahrgästen landestypische „Clubschmankerl“ serviert. Daneben stellten sich an der Strecke gelegene Orte oder Reisegebiete vor, boten touristische Attraktionen sowie folkloristische Einlagen und versuchten auf diese Weise, Gäste anzuziehen. Für kurze Zeit war im Clubwagen, der sich mehr und mehr zum Partywagen entwickelte, sogar ein Whirlpool „für das Schaumbad bei Tempo 160“ installiert.

Mit dem neuen Rivarossi-Modell können Sie sich nun das typische Flair der achtziger Jahre auf ihre Modellbahn holen. Set HR4397 an, mit dem der zehnteilige „Rheingold '83“ vorbildgerecht vervollständigt werden kann.



Fotomontaggio / Fotomontage / Photomontage / Fotomontaje



## HR4395

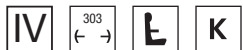

**DB, carrozza bar WGmh<sup>804</sup> per treni storici in livrea originale**

DB, Barwagen WGmh<sup>804</sup> in Ursprungsfarbgebung für historische Züge

DB, voiture-bar WGmh<sup>804</sup> pour trains historiques en livrée d'origine

DB, coche bar tipo WGmh<sup>804</sup>, para trenes históricos

DB, bar coach WGmh<sup>804</sup> for historic trains in original livery

# NEW

Passende AC-Tauschradsätze: HC6102 (10.50 x 24.50 mm)



Fotomontaggio / Fotomontage / Photomontage / Fotomontaje

**HR4409**



**FS, carrozza UIC-X 1979 per il trasporto detenuti, livrea rosso/grigio**

FS, UIC-X 1979 Gefangenentransportwagen, rot/grau Farbgebung

FS, voiture UIC-X 1979 pour le transport des prisonniers, livrée rouge/grise

FS, coche UIC-X 1979 para transporte de prisioneros, decoración rojo/gris

FS, UIC-X 1979 coach for the transport of prisoners, red/grey livery

**NEW**

Assi sostitutivi per corrente alternata: HC6102 (10.50 x 24.50 mm)



*Fotomontaggio / Fotomontage / Photomontage / Fotomontaje*

## Le carrozze "cellulare" delle FS

Sin dagli inizi del '900, le Ferrovie dello Stato offrono il servizio di trasferimento di detenuti, utilizzando carrozze specificamente attrezzate per motivi di sicurezza, cosiddette "cellulari". Erano di norma dotate di un numero variabile di celle chiuse (in base alla tipologia di carrozza), spazi dedicati alle guardie di accompagnamento, grate a porte e finestrini, senza intercomunicanti di testa.

La salita/discesa dei detenuti doveva essere effettuata sempre in stazioni isolate o poco affollate, con tutte le accortezze del caso e dal lato opposto rispetto alla normale affluenza dei passeggeri per evitare il più possibile il contatto visivo e fisico. Nel caso in cui non si potesse effettuare un treno dedicato con solo la carrozza cellulare, questa veniva inserita in composizione a treni passeggeri ordinari, di norma immediatamente dietro alla macchina titolare del treno, ovviamente isolata dai passeggeri regolari.

Negli anni '70 le FS progettarono un nuovo tipo di carrozza "cellulare", basato sulle UIC-X accorciate in lunghezza e con diversa organizzazione interna, ma in seguito il progetto venne annullato e nel 1986 al posto di questo vennero trasformate due carrozze UIC-X Tipo 1979 di seconda classe, precedentemente danneggiate per incidenti, che subirono la soppressione delle porte di testa, applicazione di grate a porte di salita e degli scompartimenti interni attrezzati a celle, ed apertura dei finestrini limitata a 10 cm. Restarono in servizio fino al 2001, quando vennero ritrasformate in carrozze passeggeri ordinarie.

## HR4416



**DB Nachtzug, set di 2 carrozze cuccette Bvcmz<sup>248</sup>, livrea bianco/rosso**

DB Nachtzug, 2-tlg. Set Liegewagen Bvcmz<sup>248</sup>, in weiß/roter Farbgebung



DB Nachtzug, coffret de 2 voitures-couchettes Bvcmz<sup>248</sup>, livrée blanche/rouge

DB Nachtzug, set de 2 coches literas Bvcmz<sup>248</sup>, decoración blanco/rojo

DB Nachtzug, 2-unit set of couchettes Bvcmz<sup>248</sup>, white/red livery

# NEW

Passende AC-Tauschradsätze: HC6102 (10.50 x 24.50 mm)



## HR4417



**Euro-Express, set di 3 carrozze cuccette, composto da 1 x Bcm<sup>243</sup> + 1 x Bcm<sup>246</sup> + 1 x Bvcmz, livrea viola**

Euro-Express, 3-tlg. Set Liegewagen, bestehend aus 1 x Bcm<sup>243</sup>, 1 x Bcm<sup>246</sup> und 1 x Bvcmz, in violetter Farbgebung



Euro-Express, coffret de 3 voitures-couchettes, composé de 1 x Bcm<sup>243</sup> + 1 x Bcm<sup>246</sup> + 1 x Bvcmz, livrée violette

Euro-Express, set de 3 coches literas, compuesto por 1 x Bcm<sup>243</sup>, 1 x Bcm<sup>246</sup> y 1 x Bvcmz, en decoración violeta

Euro-Express, 3-unit set of couchette coaches, consisting of 1 x Bcm<sup>243</sup> + 1 x Bcm<sup>246</sup> + 1 x Bvcmz, in purple livery

# NEW

Passende AC-Tauschradsätze: HC6102 (10.50 x 24.50 mm)

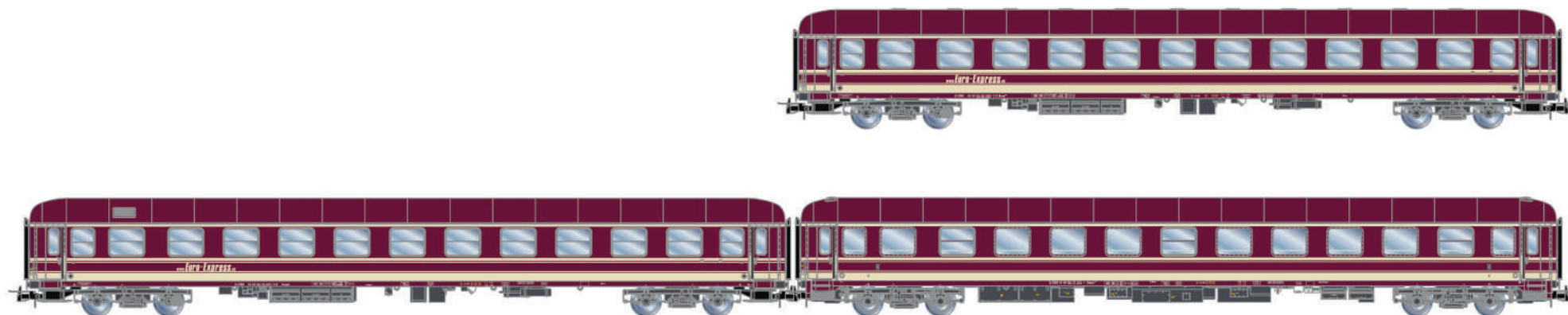



## HR4418

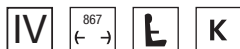

# NEW



**DR, set di 3 carrozze treno auto-cuccette "Berlino – Lörrach", composto da 1 x Bc + 1 x WLAB + 1 x DDm, livrea verde/rossa**

DR, 3-tlg. Set des Autoreisezug „Berlin – Lörrach“, bestehend aus 1 x Bc, 1 x WLAB und 1 x DDm, in grün-roter Farbgebung

DR, coffret de 3 voitures train-auto-couchettes « Berlin – Lörrach », composé de 1 x Bc + 1 x WLAB + 1 x DDm, livrée verte/rouge

DR, set de 3 coches tren-auto literas "Berlín – Lörrach", compuesto por 1 x Bc, 1 x WLAB y 1 x DDm, en decoración verde y roja

DR, 3-unit set of car sleeper train "Berlin – Lörrach", consisting of 1 x Bc + 1 x WLAB + 1 x DDm, green/red livery

Passende AC-Tauschradsätze: HC6104 (11.50 x 24.00 mm)



## HR4419

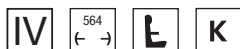

# NEW



**DR, set di 2 carrozze letto tipo OSShD WLAB, livrea rossa senza linee decorative**

DR, 2-tlg. Set OSShD-Schlafwagen WLAB, in roter Farbgebung ohne Zierlinien

DR, coffret de 2 voitures-lits OSShD type WLAB, livrée rouge sans lignes décoratives

DR, set de 2 coches literas tipo OSShD WLAB, en decoración roja sin líneas decorativas

DR, 2-unit set of OSShD type sleeping coaches WLAB, red livery without decorative lines

Passende AC-Tauschradsätze: HC6104 (11.50 x 24.00 mm)



## HR4349



**DB, set di 3 carrozze, treno notturno "Luna", composto da 1 carrozza Club WGmh 854 in livrea rosso/beige e 2 carrozze Bcm 246 in livrea blu oceano/begie**  
DB, 3-tlg. Set Nachtschnellzug „Luna“, bestehend aus 1 x Bar-Gesellschaftswagen WGmh 854, in rot/beiger Farbgebung und 2 x Bcm 246, in ozeanblauer Farbgebung  
DB, coffret de 3 voitures, train de nuit « Luna », composé de 1 voiture Club WGmh 854 en livrée rouge/beige et 2 voitures Bcm 246 en livrée bleu océan  
DB, set de 3 coches, tren nocturno "Luna", compuesto de 1 coche Club WGmh 854 en decoración rojo/beige y 2 coches bcm 246 en decoración océano azul  
DB, 3-unit pack, night train "Luna", including 1 Club coach WGmh 854 in red/beige livery and 2 coaches Bcm 246 in ocean blue livery

# NEW

Passende AC-Tauschradsätze: HC6102 (10.50 x 24.50 mm)

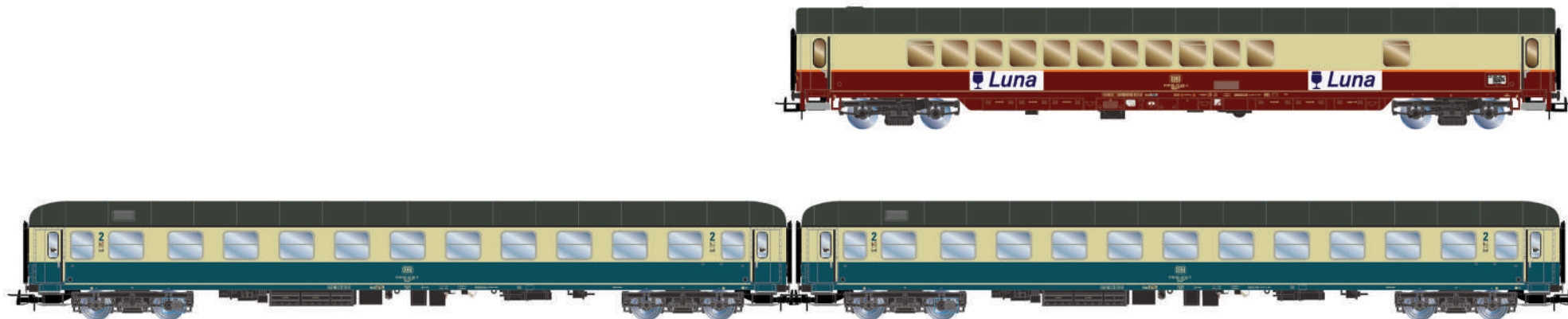

## HR4377



**DB, set di 2 carrozze cuccette Bcm<sup>243</sup>, livrea verde**  
DB, 2-tlg. Set Liegewagen Bcm<sup>243</sup>, in grüner Farbgebung  
DB, coffret de 2 voitures couchettes Bcm<sup>243</sup>, livrée verte  
DB, set de dos coches literas Bcm<sup>243</sup>, decoración verde  
DB, 2-unit pack of couchette coaches Bcm<sup>243</sup>, green livery

# NEW

Passende AC-Tauschradsätze: HC6102 (10.50 x 24.50 mm)



## HR4348

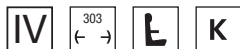

**DB, carrozza Club WGmh<sup>854</sup>, livrea "InterRegio"**

DB, Bar-Gesellschaftswagen WGmh<sup>854</sup>, in „InterRegio“-Farbgebung

DB, voiture Club WGmh<sup>854</sup>, livrée « InterRegio »

DB, coche Club WGmh<sup>854</sup>, decoración «InterRegio»

DB, Club coach WGmh<sup>854</sup>, "InterRegio" Livery

# NEW

Passende AC-Tauschradsätze: HC6102 (10.50 x 24.50 mm)



Fotomontaggio / Fotomontage / Photomontage / Fotomontaje

## HR4350

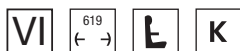

**Euro-Express, set di 2 carrozze, composto da 1 carrozza "Partywagen" WGmh 804/854 e 1 carrozza ristorante WRmh 132**

Euro-Express, 2-tlg. Set Reisezugwagen, bestehend aus 1 x Partywagen WGmh 804/854 und 1 x Speisewagen WRmh 132

Euro-Express, coffret de 2 voitures, composé de 1 voiture « Partywagen » WGmh 804/854 et 1 voiture restaurant WRmh 132

Euro-Express, set de 2 coches, compuesto de 1 coche "Partywagen" WGmh 804/854 y 1 coche restaurante WRmh 132

Euro-Express, 2-unit set of coaches, including 1 "Partywagen" coach WGmh 804/854 and 1 restaurant coach WRmh 132

# NEW

Passende AC-Tauschradsätze: HC6102 (10.50 x 24.50 mm)



## HR4373

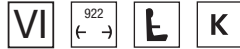

**DB, set di 3 carrozze "TEE Bavaria", livrea rossa/beige, composto da 1 carrozza Apmz, 1 carrozza Avmz e 1 carrozza ARDm**

DB, 3-tlg. Set Reisezugwagen „TEE Bavaria“ in rot/beiger Farbgebung, bestehend aus 1 x Apmz, 1 x Avmz, 1 x ARDm

DB, coffret de 3 voitures « TEE Bavaria », livrée rouge/beige, composé de 1 voiture Apmz, 1 voiture Avmz et 1 voiture ARDm

DB, set de 3 coches «TEE Bavaria», decoración roja/beige, compuesto de 1 coche Apmz, 1 coche Avmz y 1 coche ARDm

DB,3-unit set of coaches "TEE Bavaria", red/beige livery, including 1 coach Apmz, 1 coach Avmz and 1 coach ARDm

Passende AC-Tauschradsätze: HC6102 (10.50 x 24.50 mm)



### TEE Bavaria

Ein sehr bekannter, internationaler Fernzug, war der „Bavaria“. Von 1969 bis 1977 war er Bestandteil des Trans-Europäischen Eisenbahn-Netzes, kurz TEE genannt. Er verkehrte in der Relation München – Zürich und befuhr dabei die landschaftlich schöne Allgäubahn bis Lindau. Die zunächst eingesetzten 4-teiligen Dieseltriebzüge des Typs RAM wurden nach einem schweren Unfall 1971 dort nicht mehr eingesetzt.

Als Nachfolge wurden die deutschen TEE-Wagen des Typs Avmz 111 (Abteilwagen) und Apmz 121 (Großraumwagen) sowie als Besonderheit der extra in TEE-Farben lackierte SBB-Speisewagen WRm eingesetzt. Mit den goldbedampften Einstiegstüren, den Aufschriften „TEE“ mit Ring-Umrandung sowie „Restaurant“ war dieser schon von weitem von allen anderen TEE-Wagen leicht zu unterscheiden. Der Zug verkehrte drei- bzw. vierteilig, je nach Auslastung.

Als Zuglokomotiven kam die neue Baureihe 210 zwischen München und Lindau zum Einsatz, ersatzweise auch die Baureihe 218, zunächst im ursprünglichen purpurrot, ab Mitte der 1970-er Jahre auch in den neuen Farben ozeanblau/beige. Ab 1977 wurde der TEE 66/67 „Bavaria“ zum D-Zug herabgestuft und Ende 2002 verlor die Zugverbindung München – Zürich endgültig den Namen „Bavaria“.

## HR4381

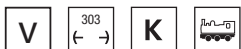

**DB AG, carro DDm<sup>916</sup> per trasporto auto al seguito, livrea verde**

DB AG, Autotransportwagen DDm<sup>916</sup>, in grüner Farbgebung

DB AG, fourgon porte-autos DDm<sup>916</sup>, livrée verte

DB AG, vagón plataforma portacoaches DDm<sup>916</sup>, decoración verde

DB AG, car transporter DDm<sup>916</sup>, green livery

# NEW



### Das neue Rivarossi-Modell im Detail

- Vollständige Neukonstruktion
- Modell mit Chassis aus Zinkdruckguss für einigen tiefliegenden Schwerpunkt
- Unterschiedliche Detaillierung je nach Ausführung

- Viele separate angesetzte Details, teilweise aus rostfreiem Edelstahl geätzt
- Kurzkupplungskulissen nach NEM 352
- Kupplungsaufnahmen nach NEM 362
- Fein profilierte und dunkel vernickelte Radsätze
- Chassis aus Zinkspritzguss für optimale Laufeigenschaften

## HR4421

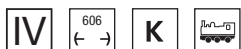

**DR, set di 2 carri trasporto auto DD<sup>916</sup>, livrea blu**

DR, 2-tlg. Set Autotransportwagen DDm<sup>916</sup>, in blauer Farbgebung

DR, coffret de 2 wagons porte-autos DDm<sup>916</sup>, livrée bleue

DR, set de 2 wagones portacoaches DDm<sup>916</sup>, en decoración azul

DR, 2-unit set of DDm<sup>916</sup> car transporters, blue livery

# NEW

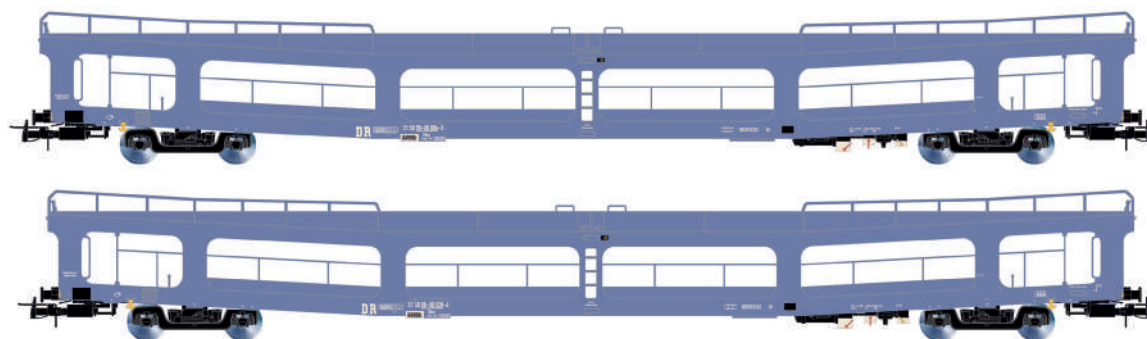

## HR4420

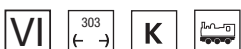

**ŽSSK, carro trasporto auto DDm<sup>916</sup>, livrea blu-arancio**

ŽSSK, Autotransportwagen DDm<sup>916</sup>, in blau-orangefarbener Farbgebung

ŽSSK, wagon porte-autos DDm<sup>916</sup>, livrée bleu-orange

ŽSSK, vagón portacoaches DDm<sup>916</sup>, en decoración azul-naranja

ŽSSK, DDm<sup>916</sup> car transporter, blue-orange livery

# NEW

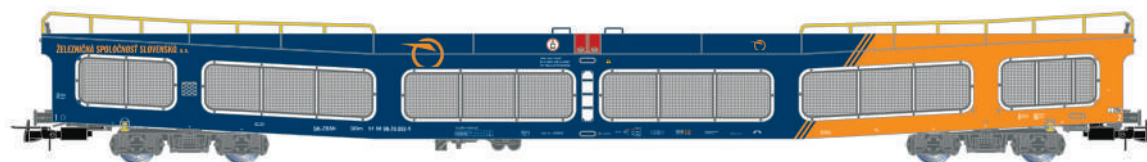

## HR6643

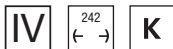

**DB, set di 2 carri trasporto gas a 2 assi Zgs, "Linde"**

DB, 2-tlg. Set 2-achs. Gaskesselwagen der Bauart Zgs, „Linde“

DB, coffret de 2 wagons gaziers à 2 essieux Zgs, « Linde »

DB, set de 2 vagonas cisterna de gas de 2 ejes tipo Zgs, decoración "Linde"

DB, 2-unit set of 2-axle gas tank wagons Zgs, "Linde"

# NEW

Passende AC-Tauschradsätze: HC6104 (11.27 x 24.25 mm)



## HR6644

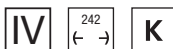

**DB, set di 2 carri trasporto gas a 2 assi Zgs, "Rommenhöller Kohlensäure"**

DB, 2-tlg. Set 2-achs. Gaskesselwagen, „Rommenhöller Kohlensäure“

DB, coffret de 2 wagons gaziers à 2 essieux Zgs, « Rommenhöller Kohlensäure »

DB, set de 2 vagonas cisterna de gas de 2 ejes, decoración "Rommenhöller Kohlensäure"

DB, 2-unit set of 2-axle gas tank wagons, "Rommenhöller Kohlensäure"

# NEW

Passende AC-Tauschradsätze: HC6104 (11.27 x 24.25 mm)



## HR6666

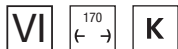

### WASCOSA, carro cisterna a 4 assi, livrea blu

WASCOSA, 4-achs. Kesselwagen, blaue Farbgebung

WASCOSA, wagon-citerne à 4 essieux, livrée bleue

WASCOSA, vagón cisterna de 4 ejes, decoración azul

WASCOSA, 4-axle tank wagon, blue livery

# NEW

Passende AC-Tauschradsätze: HC6100 (10.27 x 25,20 mm)



Fotomontaggio / Fotomontage / Photomontage / Fotomontaje

## HR6667

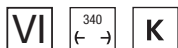

### GATX, set di 2 carri cisterna a 4 assi, livrea grigio chiaro con grande logo GATX

GATX, 2-tlg. Set isolierter 4-achs. Kesselwagen, silberne Farbgebung mit großem GATX-Logo

GATX, coffret de 2 wagons-citernes à 4 essieux, livrée gris clair avec grand logo GATX

GATX, set de 2 wagones cisterna aislados de 4 ejes, decoración gris claro con gran logotipo de GATX

GATX, 2-unit set of 4-axle tank wagons, light grey livery with big GATX logo

# NEW

Passende AC-Tauschradsätze: HC6100 (10.27 x 25,20 mm)



Fotomontaggio / Fotomontage / Photomontage / Fotomontaje

## HR6670

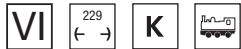

**DB AG, carro pianale con stanti a 4 assi tipo Res, livrea grigio scuro, senza carico**

DB AG, 4-achs. Rungenwagen, Typ Res, dunkelgraue Farbgebung (leer)

DB AG, wagon à poutres de 4 essieux type Res, livrée gris foncé, sans chargement

DB AG, vagón teleros de 4 ejes tipo Res, decoración gris oscuro (vacío)

DB AG, 4-axle stake wagon, Res type, dark grey livery, without load

# NEW

Passende AC-Tauschradsätze: HC6100 (10.27 x 25,20 mm)

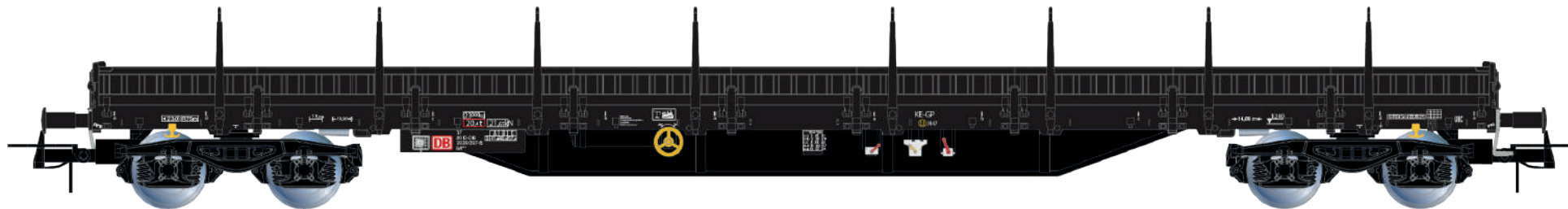

## HR6671

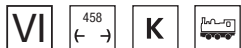

**Press, set di 2 carri pianale con stanti a 4 assi tipo Res, livrea blu, senza carico**

Press, 2-tlg. Set 4-achs. Rungenwagen, Typ Res, blaue Farbgebung (leer)

Press, coffret de 2 wagons à poutres de 4 essieux type Res, livrée bleue, sans chargement

Press, set de 2 wagones teleros de 4 ejes tipo Res, decoración azul (vacíos)

Press, 2-unit set of 4-axle stake wagons, Res type, blue livery, without load

# NEW

Passende AC-Tauschradsätze: HC6100 (10.27 x 25,20 mm)





## HR6672

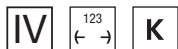

**SNCF, carro cisterna per trasporto benzina a 3 assi "WIDENMEYER", livrea grigia**  
SNCF, 3-achs. Kesselwagen der saarländ. Heizölgesellschaft „WIDENMEYER“, grau  
SNCF, wagon-citerne à 3 essieux pour le transport de fioul « WIDENMEYER », livrée grise  
SNCF, vagón cisterna de gasolina de 3 ejes de la compañía de gasóleo de calefacción del Sarre "WIDENMEYER"  
SNCF, 3-axle tank wagon for the transport of heating-oil "WIDENMEYER", grey livery

Die dreiachsigen Kesselwagen bildeten für lange Zeit das Rückgrat des Rohölverkehrs bei der SNCF. Einige Wagen wurden auch an deutsche Firmen wie die Fima Widenmeyer aus dem Saarland vermietet und in Deutschland eingesetzt.

# NEW

Passende AC-Tauschradsätze: HC6101 (11.27 x 24.25 mm)



Fotomontaggio / Fotomontage / Photomontage / Fotomontaje

## HR6673

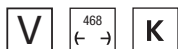

**FS, set di 2 carri chiusi tipo Habils, in livrea argento/marrone con logo FS inclinato e a televisore**  
FS, 2-tlg. Set Schiebewandwagen der Bauart Habils, in silber/brauner Farbgebung mit geneigtem und abgerundetem FS-Logo  
FS, coffret de 2 wagons fermés Habils, en livrée argent/marron avec logo FS incliné et arrondi  
FS, set de 2 vagones cerrados Habils, en decoración plateada/marrón con logotipo FS inclinado y redondeado  
FS, 2-unit set of Habils closed wagons, in silver/brown livery with inclined and rounded FS logo

# NEW

Assi sostitutivi per corrente alternata: HC6100 (10.27 x 25.20 mm)



Fotomontaggio / Fotomontage / Photomontage / Fotomontaje



HR2967

HR6673-1

HR6673-2

HR6598-1

H6598-2

## HR6649

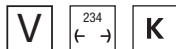

### SBB, carro a pareti scorrevoli a 4 assi tipo Habils "Danzas"

SBB, 4-achs. Schiebewandwagen der Bauart Habils „Danzas“

SBB, wagon à parois coulissantes à 4 essieux type Habils « Danzas »

SBB, vagón de 4 ejes de paredes deslizantes tipo Habils, decoración "Danzas"

SBB, 4-axle sliding-wall wagon type Habils "Danzas"

# NEW

Passende AC-Tauschradsätze: HC6100 (10.27 x 25.20 mm)



Fotomontaggio / Fotomontage / Photomontage / Fotomontaje

## HR6650

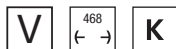

### SBB, set di 2 carri a pareti scorrevoli a 4 assi tipo Habils, livrea con pezzature

SBB, 2-tlg. Set 4-achs. Schiebewandwagen der Bauart Habils in Flickerfarbgebung

SBB, coffret de 2 wagons à parois coulissantes à 4 essieux type Habils, livrée avec retouches

SBB, vagón de 4 ejes de paredes deslizantes tipo Habils, con parches

SBB, 2-unit set of 4-axle sliding-wall wagon type Habils, livery with patches

# NEW

Passende AC-Tauschradsätze: HC6100 (10.27 x 25.20 mm)







Fotomontaggio / Fotomontage / Photomontage / Fotomontaje

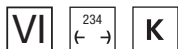

## HR6651



-  CH-AHD, carro a pareti scorrevoli a 4 assi tipo Habils-vy, "MATTONI", numerazione 31 85 275 0 502-4  
 CH-AHD, 4-achs. Schiebewandwagen der Bauart Habils-vy, „MATTONI“, Betriebsnummer 31 85 275 0 502-4  
 CH-AHD, wagon à parois coulissantes à 4 essieux type Habils-vy, « MATTONI », immatriculation 31 85 275 0 502-4  
 CH-AHD, vagón de 4 ejes de paredes deslizantes tipo Habils-vy, decoración "MATTONI", matrícula 31 85 275 0 502-4  
CH-AHD, 4-axle sliding-walls wagon type Habils-vy, "MATTONI", running number 31 85 275 0 502-4

# NEW

Passende AC-Tauschradsätze: HC6100 (10.27 x 25.20 mm)



Fotomontaggio / / Fotomontage / Photomontage / Fotomontaje

## HR6565

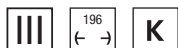

-  FS, set di 2 carri cisterna a 2 assi "Total"  
FS, 2-tlg. Set 2-achs. Kesselwagen „Total“  
FS, coffret de 2 wagons-citernes à 2 essieux « Total »  
FS, set de 2 wagones cisterna de 2 ejes, decoración "Total"  
FS, 2-unit set of 2-axle tank wagons "Total"

# NEW

Assi sostitutivi per corrente alternata: HC6101 (11.27 x 24.25 mm)



## HR6566

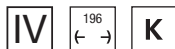

### FS, set di 2 carri cisterna a 2 assi "api"

FS, 2-tlg. Set 2-achs. Kesselwagen „API“

FS, coffret de 2 wagons-citernes à 2 essieux « api »

FS, set de 2 wagones cisterna de 2 ejes, decoración "Api"

FS, 2-unit set of 2-axle tank wagons "api"

# NEW

Assi sostitutivi per corrente alternata: HC6101 (11.27 x 24.25 mm)



## HR6567

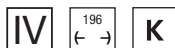

### FS, set di 2 carri cisterna a 2 assi "BP"

FS, 2-tlg. Set 2-achs. Kesselwagen „BP“

FS, coffret de 2 wagons-citernes à 2 essieux « BP »

FS, set de 2 wagones cisterna de 2 ejes, decoración "BP"

FS, 2-unit set of 2-axle tank wagons "BP"

# NEW

Assi sostitutivi per corrente alternata: HC6101 (11.27 x 24.25 mm)



## HR6674

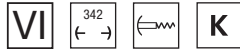

### GATX, set di 2 carri silo a pareti curve a 4 assi "RAIL CARGO GROUP", livrea verde neon

GATX, 2-tlg. Set 4-achs. Getreidesilowagen „RAIL CARGO GROUP“, neongrüne Farbgebung

GATX, coffret de 2 wagons silos à parois bombées à 4 essieux « RAIL CARGO GROUP », livrée vert néon

GATX, set de 2 wagons tolva redondeados de 4 ejes "RAIL CARGO GROUP", decoración verde neón

GATX, 2-unit set of 4-axle round-sided silo wagons "RAIL CARGO GROUP", neon-green livery

# NEW

Passende AC-Tauschradsätze: HC6100 (10.27 x 25.20 mm)



## HR6675

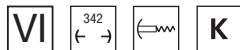

### ATIR-RAIL, set di 2 carri silo a pareti curve a 4 assi, livrea grigia

ATIR-RAIL, 2-tlg. Set 4-achs. Getreidesilowagen, graue Farbgebung

ATIR-RAIL, coffret de 2 wagons silos à parois bombées à 4 essieux, livrée grise

ATIR-RAIL, set de 2 wagons tolva redondeados de 4 ejes, decoración gris

ATIR-RAIL, 2-unit set of 4-axle round-sided silo wagons, grey livery

# NEW

Passende AC-Tauschradsätze: HC6100 (10.27 x 25.20 mm)

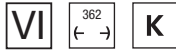

**HR6546****NACCO, set di 2 carri tramoggia a 4 assi Taoos, livrea gialla, "Josera"**

NACCO, 2-tlg. Set 4-achs. Schwenkdachwagen Taoos, in gelber Farbgebung, „Josera“

NACCO, coffret de 2 wagons trémie à 4 essieux Taoos, livrée jaune, « Josera »

NACCO, set de dos vagones tolva tipo Taoos, decoración amarilla "Josera"

NACCO, 2-unit set of 4-axle hopper wagons Taoos, yellow livery, "Josera"

**NEW**

Passende AC-Tauschradsätze: HC6100 (10.27 x 25.20 mm)



Fotomontaggio / / Fotomontage / Photomontage / Fotomontaje

### Das Rivarossi-Modell im Detail

- Vollständige Neukonstruktion
- Unterschiedliche Details je nach Bauserie (versch. Chassis mit unterschiedl. Länge, unterschiedl. Bremsgestänge etc.)
- Kurzkupplungskulissen beidseitig
- Kupplungsaufnahmen nach NEM 362 beidseitig

### Die Schüttgutwagen der Gattung Taoos

Die Vorbilder der neuen Schwenkdachwagen der Gattung Taoos von Rivarossi wurden in den siebziger Jahren in Frankreich bei H.K. Porter für Eigner in vielen europäischen Ländern entwickelt und gebaut. Sie sind ein wichtiges Kapitel in der Geschichte des europäischen Güterwagenbaus und dienen primär dem Transport von witterungsempfindlichen Schüttgütern wie Quarzsand, Düngemittel oder ähnlichen Materialien. Entsprechend vielfältig waren und sind damit auch die Nutzer der Wagen sowie die damit verbunden Aufschriften an Seitenwänden. In Deutschland sind vor allem die auffällig gelb lackierten „Josera“-Wagen bekannt geworden. Die charakteristischen Merkmale dieser Wagen sind ihre großen Behälter mit einem Volumen von etwa 65 m<sup>3</sup> und die schwenkbaren Dächer, die das einfache Beladen von oben ermöglichen und gleichzeitig Schutz vor Regen und anderen Umwelteinflüssen bieten.

Durch die mittig angeordneten Entladevorrichtungen ist eine schnelle und effiziente Entladung auf speziellen Entladegleisen möglich. Die Wagen laufen auf Drehgestellen des Typs Y25 und sind für den grenzüberschreitenden Verkehr ausgelegt.

Obwohl sie inzwischen teilweise durch modernere Bauarten ersetzt wurden, sind diese Wagen nach wie vor in ganz Europa im Einsatz..

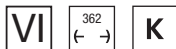
**NEW****HR6547****D-VTGCH, set di 2 carri tramoggia a 4 assi Taoos, livrea grigia**

D-VTGCH, 2-tlg. Set 4-achs. Schwenkdachwagen Taoos, in grauer Farbgebung



D-VTGCH, coffret de 2 wagons trémie à 4 essieux Taoos, livrée gris

D-VTGCH, set de dos vagones tolva tipo Taoos, decoración gris

D-VTGCH, 2-unit set of 4-axle hopper wagons Taoos, grey livery

Passende AC-Tauschradsätze: HC6100 (10.27 x 25.20 mm)

Fotomontaggio / / Fotomontage / Photomontage / Fotomontaje

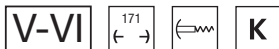

**HR6676**

**Carro tramoggia per trasporto cereali a pareti curve a 4 assi "Tucher", livrea azzurro chiaro**

4-achs. Getreidesilowagen „Tucher“, hellblaue Farbgebung

Wagon céréalier à parois bombées à 4 essieux « Tucher », livrée bleu clair

Vagón tolva para cereales redondeado de 4 ejes "Tucher", decoración azul claro

4-axle round-sided cereal hopper wagon "Tucher", light blue livery

# NEW

Passende AC-Tauschradsätze: HC6100 (10.27 x 25.20 mm)

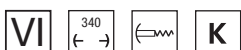
**HR6677**

**I-ERSA, set di 2 carri tramoggia per trasporto cereali a pareti piane "MONFER", livrea grigia con nuove iscrizioni**

I-ERSA, 2-tlg. Set Getreidesilowagen „MONFER“, graue Farbgebung mit neuen Beschriftungen

I-ERSA, coffret de 2 wagons à trémies à parois plates « MONFER », livrée grise avec nouvelles inscriptions

I-ERSA, set de 2 tolvas para cereales de lados planos "MONFER", decoración gris con nuevas inscripciones

I-ERSA, 2-unit set of flat-sided cereal hoppers "MONFER", grey livery with new inscriptions

# NEW

Assi sostitutivi per corrente alternata: HC6100 (10.27 x 25.20 mm)

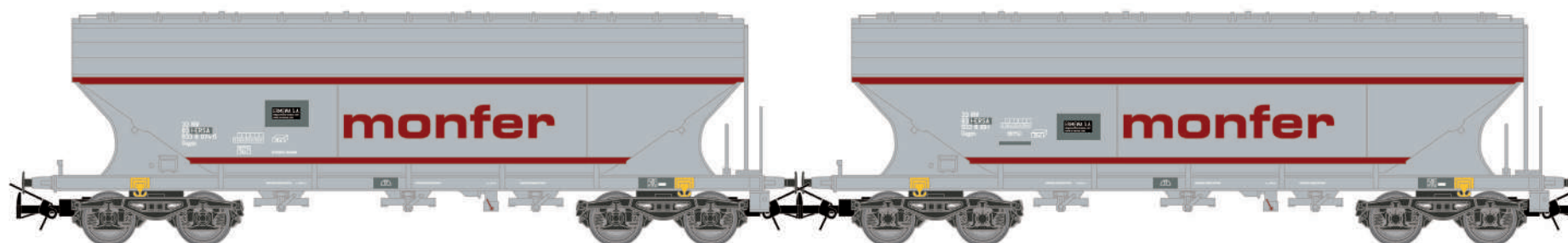

## HR6678

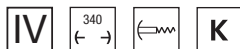

### FS, set di 2 carri tramoggia a pareti piane tipo Uas, livrea "Pagnan"

FS, 2-tlg. Set Getreidesilowagen der Bauart Uas, „Pagnan“

FS, coffret de 2 wagons à trémies à parois plates type Uas, livrée « Pagnan »

FS, set de 2 wagones tolva de lados planos tipo Uas, decoración "Pagnan"

FS, 2-unit flat-sided set of hopper wagons type Uas, "Pagnan" livery

# NEW

Assi sostitutivi per corrente alternata: HC6100 (10.27 x 25.20 mm)

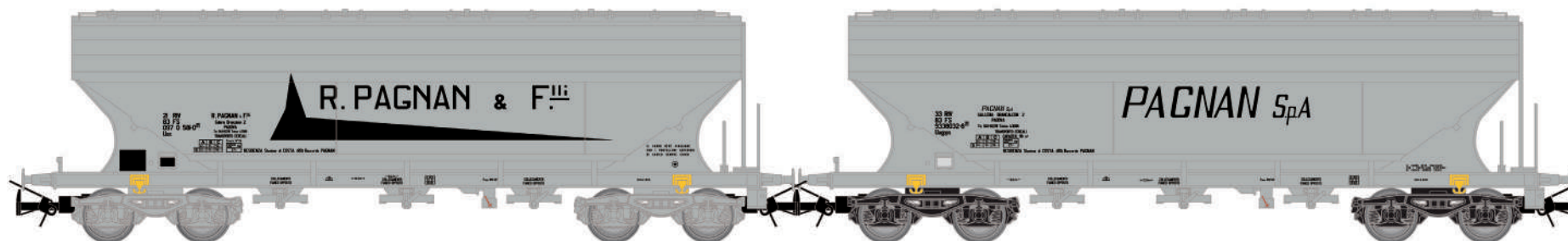

## HR6679

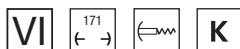

### Carro tramoggia per trasporto cereali a 4 assi "Trasporto Malto 100% Italiano per PERONI"

4-achs. Getreidesilowagen „Trasporto Malto 100% Italiano per PERONI“

Wagon à trémies pour céréales à 4 essieux « Transporte Malto 100% Italiano per PERONI »

Vagón tolva para cereales de 4 ejes "Trasporto Malto 100% Italiano per PERONI"

4-axle cereal hopper wagon "Trasporto Malto 100% Italiano per PERONI"

# NEW

Assi sostitutivi per corrente alternata: HC6100 (10.27 x 25.20 mm)





## HR6680

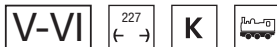

**DB AG, carro telonato a 4 assi tipo Rils "RAILION DB LOGISTICS", livrea rossa con graffiti**

DB AG, 4-achs. Schiebeplanenwagen „RAILION DB LOGISTICS“, Typ Rils, rote Farbgebung mit Graffiti

DB AG, wagon bâché à 4 essieux type Rils « RAILION DB LOGISTICS », livrée rouge avec graffiti

DB AG, vagón con lona de 4 ejes tipo Rils "RAILION DB LOGISTICS", decoración roja con grafitis

DB AG, 4-axle tarpaulin wagon "RAILION DB LOGISTICS", Rils type, red livery with graffiti

Fotomontaggio / / Fotomontage / Photomontage / Fotomontaje



Passende AC-Tauschrsätze: HC6100 (10.27 x 25.20 mm)

# NEW

## HR6681

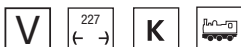

**SBB, carro telonato a 4 assi tipo Rils, livrea con graffiti**

SBB, 4-achs. Schiebeplanenwagen, Typ Rils, graue Farbgebung mit Graffiti



SBB, wagon bâché à 4 essieux type Rils, livrée avec graffiti

SBB, vagón con lona de 4 ejes tipo Rils, decoración con grafitis

SBB, 4-axle tarpaulin wagon, Rils type, livery with graffiti

Fotomontaggio / / Fotomontage / Photomontage / Fotomontaje



Passende AC-Tauschrsätze: HC6100 (10.27 x 25.20 mm)

# NEW

## HR6684

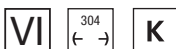

**TRANSFESA/Hispanauto, carro trasporto auto a 3 assi tipo Laeks "Mega Car Carrier", livrea blu con nuovo logo**

TRANSFESA/Hispanauto, 3-achs. Autotransporter Laeks „Mega Car Carrier“, blaue Farbgebung mit neuem Logo

TRANSFESA/Hispanauto, wagon transporteur de voitures à 3 essieux type Laeks « Mega Car Carrier », livrée bleue avec nouveau logo

TRANSFESA/Hispanauto, vagón portacoche de 3 ejes Laeks "Mega Car Carrier", decoración azul con nuevo logotipo

TRANSFESA/Hispanauto, 3-axle car transporter Laeks "Mega Car Carrier", blue livery with new logo

Fotomontaggio / / Fotomontage / Photomontage / Fotomontaje



Assi sostitutivi per corrente alternata: HC6103

# NEW

# Ancora disponibili • Noch verfügbar • Encore disponibles • Aún disponibles • Still available

*I prodotti segnalati come "ancora disponibili" potrebbero essere in quantità limitata o già esauriti  
Die als „noch verfügbar“ gekennzeichneten Produkte könnten in begrenzter Menge sein oder bereits ausverkauft sein  
Les produits signalés comme « encore disponibles » peuvent être en quantité limitée ou déjà épuisés  
Los productos marcados como « aún disponibles » pueden estar en cantidad limitada o ya agotados  
Products marked as "still available" may be in limited quantity or already sold out*



## HR2789/HR2789S

FS, locomotiva a vapore Gr. 835, fanali elettrici, pompa Westinghouse piccola, ep. III-IV



- Primo modello Rivarossi con fanali elettrici funzionanti;
- Nuovi particolari riportati su panconi e caldaia per un maggiore realismo;
- Nuove numerazioni e varianti inedite;
- Nuovo telaio con nuova motorizzazione.



## HR2807

KPEV, Dampflokomotive G 8.1, in grün/schwarzer Lackierung, Ep. I



## HR2808

DRG, Dampflokomotive BR 55.25 (ex pr. G 8.1), in schwarz/roter Lackierung, Ep. II



## HR2810

DR, Dampflokomotive BR 55.25 (ex pr. G 8.1), in schwarz/roter Lackierung, Ep. IV



## HR2854/HR2854S

ÖBB, Elektrolokomotive 1046 009-5, in "Valousek"-Lackierung, Ep. IV-V



## HR2855/HR2855S

ÖBB, Elektrolokomotive 4061.17, in blutoranger Lackierung  
Lackierung. Ep. IV



## HR2861HM

Straßenbahn DUEWAG GT6, „Coca-Cola“-Lackierung,  
Ep. IV-V, mit HM7000-Bluetooth-Decoder



## HR2889/HR2889ACS/ HR2889S

DB, Dampflokomotive Baureihe 56.20, dreidomiger  
Kessel, in schwarz/roter Lackierung, Ep. III



- Chassis, Radsätze, Umlauf, Kessel und Tendergehäuse aus Zinkdruckguss, andere Teile aus hochwertigem, fein graviertem Kunststoff
- Fünfpoliger Hochleistungsmotor mit Schwungmassen
- Alle vier Treib- und Kuppelachsen angetrieben
- Länge über Puffer: ca. 195 mm (einstellbar)
- Mindestradius: 356,5 mm
- Mit Figuren von Lokführer und Heizer

## HR2891/HR2891ACS/ HR2891S

DRG, Dampflokomotive Baureihe 56.20, dreidomiger  
Kessel, in schwarz/roter Lackierung, Ep. II



- Spitzenbeleuchtung mit der Fahrrichtung wechselnd
- mit glühender (DC) bzw. flackernder (im Digitalbetrieb) Feuerbüchse
- Lok und Tender sind kurzgekuppelt (Länge einstellbar)
- Kupplungsaufnahmen nach NEM 362 beidseitig
- Digitalschnittstelle nach NEM 660 (21-pol. MTC)
- Mit Figuren von Lokführer und Heizer

## HR2890/HR2890S

DR, Dampflokomotive Baureihe 56.20, dreidomiger  
Kessel, in schwarz/roter Lackierung, Ep. III



## HR2897/HR2897S

Mercitalia Shunting & Terminal, locomotiva diesel da manovra EffiShunter 1000, livrea rossa/grigia con strisce bianche, ep. VI



- Lunghezza fuori respingenti 189 mm
- Modello motorizzato in corrente continua (versioni S con decoder DCC sound)
- Presa per decoder NEM 652
- Modello con illuminazione interna
- Gancio corto con cinematismo a norma NEM
- Motore con volano
- Locomotiva con luci reversibili bianche e rosse

## HR2898/HR2898S

Rail Traction Company, locomotiva diesel da manovra EffiShunter 1000, livrea bianca/nera, ep. VI



## HR2900/HR2900S

Mercitalia Rail, locomotiva diesel da manovra EffiShunter 1000, livrea argento con strisce rosse, ep. VI



## HR2904/HR2904S

FS, locomotiva elettrica E.402B, nuova livrea "Frecciabianca", ep. VI



- Modelli motorizzati in corrente continua oppure con decoder digitale sonoro installato di fabbrica (versioni S)
- Motore con volani e trasmissione a doppio albero cardanico su tutte le ruote di entrambi i carrelli
- Luci bianche di testa e rosse di coda con commutazione automatica in base al senso di marcia e con possibilità di esclusione indipendente tra le due cabine
- Terzo faro con comando indipendente dai fanali bassi
- Possibilità di alimentazione da linea aerea.

## HR2905/HR2905S

FS RFI, locomotiva elettrica E.402B, livrea gialla/blu, ep. VI



Scopri la locomotiva nel dettaglio con il video di Andrea Picard

## HR2909/HR2909S

FS, draisina KLV 53, livrea gialla RFI, ep. V-VI



- Panconi con respingenti e fanali specifici
- Per quanto riguarda HR2909, i parapetti sono alti ai lati della gru

## HR2910/HR2910S

Draisina KLV 53, livrea gialla, "Sirti", ep. V



- Gru mobile liberamente posizionabile sulla parte posteriore
- Gancio con accoppiamento magnetico conduttivo di corrente



## HR2912S

DB, Rottenkraftwagen KLV 53 in gelber Lackierung, Ep. IV



- Vollständige Neukonstruktion
- Viele angesetzte Details
- Feine Speichenradsätze aus Metallspritzguss
- Frei beweglicher Kran am Heck des KLV
- Spitzenbeleuchtung mit der Fahrtrichtung wechselnd (nicht bei allen Modellvarianten)

## HR2913/HR2913S

BASF, Rottenkraftwagen KLV 53 in grüner Lackierung, Ep. V



- 18-polige Digitalschnittstelle nach NEM 662
- Bestellnummern, die mit „D“ enden, sind ab Werk mit Digitaldecoder ausgestattet
- Bestellnummern, die mit „S“ enden, sind ab Werk mit Sound ausgestattet
- Stromführende Magnetkupplung zwischen KLV und Anhänger



## HR2917/HR2917S

FS, locomotiva a vapore Gr. 835 con fanali a petrolio, ep. III



- Lunghezza fuori respingenti 108 mm
- Motore con volano
- Locomotiva con luci reversibili bianche e rosse
- Impianto elettrico con presa decoder Next18 e predisposizione per impianto sonoro con altoparlante "sugar cube"
- Decoder DCC Sound ed altoparlante di serie (versioni "S")

- Luci con opzione "modalità di manovra" sempre accese in entrambi i sensi di marcia
- Portagancio anteriore con innesto a norma NEM 362
- Fanali elettrici funzionanti
- Nuovi particolari riportati su panconi e caldaia per un maggiore realismo

## HR2918/HR2918S

FS, locomotiva a vapore Gr. 835, con lampade elettriche e cerchioni bianchi, ep. III-IV



## HR2920/HR2920S

DB/NorthRail, Diesellokomotive Vossloh DE 18 in grauer Lackierung, Ep. VI



- Vollständige Neuentwicklung
- Chassis aus Zinkdruckguss, Gehäuse aus hochwertigem, fein graviertem Kunststoff
- Fünfpoliger Hochleistungsmotor mit Schwungmassen
- Alle vier Achsen angetrieben
- Stromabnahme über alle Räder der Lokomotive
- Länge über Puffer: 195 mm

## HR2921/HR2921S

RailAdventure, Diesellokomotive Vossloh DE 18 in grauer Lackierung, Ep. VI



- Mindestradius: 356,5 mm
- Spitzenbeleuchtung mit der Fahrtrichtung wechselnd
- Rote Schlussleuten mit der Fahrtrichtung wechselnd und im Digitalbetrieb separat schaltbar
- Innenbeleuchtung im Führerhaus
- Kurzkupplungskulissen beidseitig
- Kupplungsaufnahmen nach NEM 362 beidseitig
- Digitalschnittstelle nach NEM 660 (21-pin MTC)



## HR2928/HR2928S

AWT, locomotiva diesel classe D.753.7, livrea arancio/grigia, ep. V-VI



## HR2929/HR2929S

HUPAC, locomotiva diesel classe D.753.7, livrea rossa/grigio chiara, ep. V-VI



## HR2930/HR2930S

Mercitalia Shunting & Terminal, locomotiva diesel classe D.753, livrea rossa/grigia con strisce bianche, ep. VI



## HR2931/HR2931S

FS, locomotiva diesel da manovra gruppo 245, senza corrimani laterali, livrea verde con strisce gialle, ep. IV



## HR2932/HR2932S

Mercitalia Shunting & Terminal, locomotiva diesel da manovra gruppo D.245, livrea rossa/grigio scura con strisce bianche, ep. VI



## HR2933/HR2933S

FS, locomotiva elettrica E.645, 1a serie, livrea castano/Isabella con logo FS semplificato, pantografi 52, ep. IV-V



- Praticabile modificato per la versione d'origine senza corrimani laterali
- Trasmissione ad ingranaggi su tutti gli assi
- Decoder con presa Next18
- Altoparlante "sugar cube" per un audio nitido
- Versioni S con suoni realistici specifici per la locomotiva
- Fanali con illuminazione invertita a seconda del senso di marcia; modalità manovra digitale con luci accese su entrambe le testate
- Accessori extra per allestire i frontali in modo realistico, inclusi in bustina



Scopri la locomotiva nel dettaglio con il video di Andrea Picard

## HR2934/HR2934S

FS, locomotiva elettrica E.645, 1a serie, livrea castano/Isabella con logo FS semplificato, pantografi 42U, ep. IV-V



## HR2935/HR2935S

FS, locomotiva elettrica E.645, 1a serie, livrea Isabella con logo FS rosso semplificato, pantografi 52, ep. V



## HR2936/HR2936S

FS, locomotiva elettrica E.636, 3a serie, senza gocciolatoio frontali, livrea Isabella, ep. V



## HR2938/HR2938S

ÖBB, Elektrolokomotive 1040 003, blutorange Lackierung mit Zierlinie, Ursprungslüfter, Flachdach, Trittstufen, Ep. V



## HR2939/HR2939S

ÖBB, Elektrolokomotive 1040.10, neue seitliche Lüftungsgitter, grüne Lackierung, mit Bremswiderständen auf dem Dach, Ep. IV



## HR2940/HR2940S

ÖBB, Elektrolokomotive 1040 007-5, neue seitliche Lüftungsgitter, blutorange Lackierung mit drei Zierlinien, niedriges Dach, Rangiertritte vorn und hinten, Ep. V



- Das Rivarossi-Modell HR2938 wird von einem schräg genuteten Fünfpolmotor mit Schwungmassen auf alle vier Achsen angetrieben
- Dies sorgt für beste Fahreigenschaften
- An Bord sind eine Digitalschnittstelle nach NEM 662 (Next-18), Stromabnahmekontakte an allen acht Rädern, gefederte Puffer aus Metall, stabile aber dennoch filigrane Stromabnehmer sowie angesetzte Griffstangen aus Metall
- Der Sécheron-Federantrieb ist vorbildgerecht auf die Radscheiben graviert
- Die Sound-Variante HR2938S wird mit einem ZMO-Sounddecoder geliefert
- Die Sounds wurden eigens für Rivarossi aus einzigartigen Tonaufnahmen der Reihe 1040 der ÖBB erstellt





## HR2943/HR2943HM

Straßenbahn, Typ DUEWAG GT8, Version Graz in grün/beiger Lackierung, Ep. IV-V



## HR2945/HR2945HM

Straßenbahn, Typ M6, Version Nürnberg in rot/weißer Lackierung, Ep. IV-V



## HR2956/HR2956S

FS, locomotiva a vapore Gr. 940, con fanali a petrolio, ep. III



## HR2957/HR2957S

FS, locomotiva a vapore Gr. 940, con fanali elettrici, ep. III-IV



Fanali elettrici



Fanali a petrolio

- Nuovi dettagli su caldaia, cabina e sottocassa differenziati in base all'epoca per riprodurre coerentemente la configurazione delle macchine nel periodo di ambientazione prescelto
- Numerazioni inedite

- Nuovo impianto elettrico con interfaccia per decoder Next18
- Nuovo impianto sonoro, con altoparlante "sugar cube" 11x15 mm
- Versioni DCC Sound di fabbrica, mai prodotte in precedenza
- Nuova riproduzione della traversa completa del carrello anteriore



# 61 Re 4/4<sup>II</sup> der BLS

GIPFELSTÜMER



## HR2958/HR2958ACS/ HR2958S

BLS, vierachsige elektrische Mehrzwecklokomotive Re 4/4 167 „Ausserberg“, braun, Ep. IV-V



Die BLS Ae 4/4II wurde von 1964 bis 1983 als Universallokomotive mit guter Bergleistung beschafft, um die Züge mit höheren Geschwindigkeiten befördern zu können und um die Lokomotiven der Gründungsjahre abzulösen.

Aufgrund der sehr erfolgreichen Konstruktion der Ae 4/4 der BLS, der ersten laufachslosen Hochleistungslokomotive der Welt, leiteten die BLS und SLM die Neuentwicklung von dieser Reihe ab.

Die ersten fünf Maschinen waren bei Ablieferung nur für 125 km/h zugelassen und wurden dementsprechend Ae



Hochwertige Verpackung mit Chromaufschrift und Metallbox



## HR2959/HR2959ACS/ HR2959S

BLS, vierachsige elektrische Mehrzwecklokomotive Re 4/4 181 „Interlaken“, braun, Ep. IV



4/4II 261–265 bezeichnet. 1969 wurden sie nach Änderung der Kastenabstützung auf Schraubenfedern und ausgedehnten Versuchsfahrten für die Reihe R zugelassen und die Höchstgeschwindigkeit auf 140 km/h hinaufgesetzt. Seither tragen die Lokomotiven die Bezeichnung Re 4/4 161–165.

Die neue Arnold-Modelle kommen anlässlich des 60. Jubiläums der Re 4/4 in einer eleganten Verpackung aus Karton mit Chromaufschrift und Metall, welche neben einem Booklet zur Geschichte dieser erfolgreichen Lokomotive auch einen silbernen Schlüsselanhänger aus Metall in Form



Booklet zur Geschichte dieser erfolgreichen Lokomotivbaureihe



## HR2960/HR2960ACS/ HR2960S

BLS, vierachsige elektrische Mehrzwecklokomotive Re 4/4 191 „Reichenbach“, mit Einholmstromabnehmer, braun, Ep. IV-V



einer BLS Re 4/4 enthält.

Die Modelle selbst werden in den Analogversionen mit Next-18-Schnittstelle und im Digitalbetrieb zuschaltbarer Führerstandsbeleuchtung geliefert. Sie sind nicht mit Sound nachrüstbar. Die Versionen mit Sound sind bereits ab Werk mit Sound und „Decoder on board“ ausgerüstet. Für die Lokomotivgeräusche wurden ausschließlich Originalaufnahmen der BLS Re 4/4 verwendet.

Neben der Führerstandsbeleuchtung besitzen die Soundvarianten auch jeweils eine sogenannte „Powerbank“ mit der selbst größere Stromunterbrechungen von mehreren Sekunden am Gleis überbrückt werden.



Schlüsselanhänger aus Metall in Form einer Re 4/4 der BLS

## HR2969/HR2969S

FS Mercitalia S&T, locomotiva diesel Vossloh DE 18, livrea grigia, ep. VI



- Progetto completamente nuovo
- Telaio in metallo pressofuso, carrozzeria in plastica finemente incisa di alta qualità
- Motore a cinque poli ad alte prestazioni con volani
- Quattro assi motorizzati
- Presa di corrente attraverso tutte le ruote della locomotiva
- Lunghezza fuori respingenti: 195 mm
- Raggio minimo: 356,5 mm
- Fanali di testa con commutazione a seconda del senso di marcia
- Luci rosse di coda con commutazione a seconda del senso di marcia, con possibilità di comando indipendente in modalità digitale
- Illuminazione interna della cabina

- Illuminazione del cruscotto sul banco di manovra in cabina
- Timoni di allontanamento su entrambe le testate
- Portagancio NEM 362 su entrambe le testate
- Interfaccia digitale a 21 poli NEM 660 (21MTC)
- Riproduzione di griglie e pannelli degli avancorpi specifici per la versione italiana della DE 18

- Cabina con porta a destra e banco di comando a sinistra in entrambi i sensi di marcia
- Captatori SSC sul ricasso del tetto della cabina
- Riproduzione del carica batterie e delle apparecchiature sottocassa specifici per la versione italiana
- Tutte le scritte di servizio coerenti con la versione riprodotta

## HR2970/HR2970D

DB AG, ASF (Akku-Schleppfahrzeug) 383 001-5, grüne Farbgebung, Ep. V



## HR2971/HR2971D

DB AG, 2-tlg. Set ASF (Akku-Schleppfahrzeuge) „DB Regio Gießen“ in roter und blauer Farbgebung mit Blinklichtern, Ep. V-VI



 **HR4324**

FS, set di 4 carrozze "Treno Azzurro", composto da 2 carrozze di 1a classe tipo 1946 Az13010 e 2 carrozze di 2a classe tipo 1946 Bz33010, una con scompartimento ristoro, ep. IIIb. Assi sostitutivi per corrente alternata: HC6102 (10,50 x 24,50 mm)

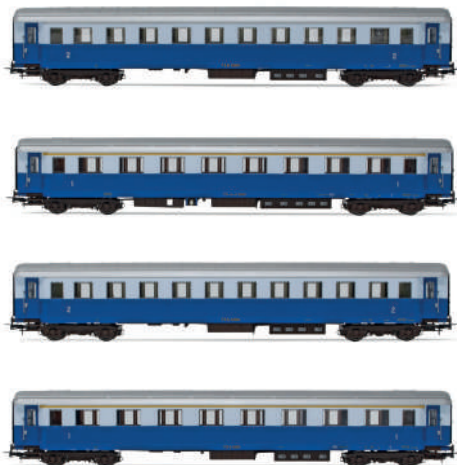

 **HR4326**

FS, set di 3 carrozze, composto da 1 carrozza di 1a classe tipo 1946 Az13010 e 2 carrozze di 3a classe tipo 1946 Cz33010, livrea castano/isabella, ep. III. Assi sostitutivi per corrente alternata: HC6102 (10,50 x 24,50 mm)



 **HR4333**

CIWL, Schlafwagen der Bauart MU, matriculated in the fleet of the DB, period IV



 **HR4334**

SBB, carrozza letti MU '64 WMD con carenature grandi, livrea TEN con tetto in alluminio, ep. IV



- Lunghezza fuori respingenti 303 mm
- Modello con dettagli interni
- Gancio corto con cinematismo a norma NEM
- Respingenti molleggiati
- Assi sostitutivi per corrente alternata: HC6100 (10,27 x 25,20 mm)

 **HR4351**

FS, set di 2 carrozze Gran Confort '85 "Progetto 901" di 1a classe, livrea Frecciabianca con porte rosse, ep. VI Passenger Coach Packs



 **HR4354**

FS, set di 2 carrozze salone Gran Confort 1985, livrea XMPR, composto da 1 carrozza A e 1 carrozza AH per trasporto disabili, ep. V-VI



## HR4355

FS, set di 2 carrozze UIC-Z1 "Progetto 901" di 2a classe, livrea Frecciabianca con porte rosse, ep. VI



## HR4358

FS, set di 3 carrozze IC 572/579 "Petruzzelli", Milano - Bari, livrea Bandiera, composto da 1 carrozza salone Gran Confort 1985, 1 carrozza a scompartimenti Gran Confort 1985 e 1 carrozza ristorante Gran Confort WR83 con tetto liscio, ep. V





## HR4359

FS, set di 3 carrozze IC 507/530 "Sila", Torino - Reggio Calabria, livrea "Intercity Plus", composto da 2 carrozze salone Gran Confort 1985 e 1 carrozza ristorante Gran Confort WR83 con tetto liscio, ep. Vb



## HR4361

  FS, set di 3 carrozze "Alpen-Express", composto da 1 carrozza ristorante WR CIWL 1925T, 1 carrozza di 1a classe UIC-X in livrea rossa/grigia e 1 carrozza UIC-X di 2a classe in livrea grigia, ep. IVb



- Nuovi stampi per cassa, vetri e telaio della WR 1925T "Pistoiesi", una tipologia di carrozza mai realizzata prima da Rivarossi
- Riproduzione dettagliata di apparecchiature sottocassa, tetto, testate ricostruite e dettagli sulle fiancate
- Interni accuratamente modificati
- Versione con testate ricostruite e intercomunicanti tubolari
- Carrelli M4p
- Livrea CIWL con iscrizioni in italiano, senza emblema CIWL
- Cinematismo di aggancio corto a norma NEM 362
- Respingenti molleggiati
- Targa "Trattoria" in fotoincisione inclusa
- Disponibili in 1ª o 2ª classe, tipi 1968, 1975 o 1982, con livrea rosso fegato o grigio ardesia a seconda della versione
- Bagagliaio Tipo 1970 in livrea grigio ardesia con porte originali (HR4362), una novità assoluta
- Nuovi predellini sulle porte di salita
- Freni a disco riprodotti sui carrelli

## HR4362

  FS, set di 3 carrozze "Alpen-Express", composto da 2 carrozze UIC-X di 2a classe in livrea rossa/grigia e 1 bagagliaio UIC-X '70 in livrea grigia, ep. IVb



HR2966

HR4362-1

HR4361-3

HR4361-1



HR4361-2

HR4362-2

HR4362-3

## HR4360

FS, set di 3 carrozze "Rapido 904-905", composto da 1 carrozza ristorante CIWL WR 1925T, 1 carrozza di 1a classe UIC-X '68 e 1 carrozza di 2a classe in livrea grigia con striscia rossa, ep. IVa



- Nuovi stampi per cassa, vetri e telaio della ristorante WR 1925T "Pistoiesi", tipologia di carrozza mai prodotta in precedenza da Rivarossi
- Riproduzione dettagliata delle nuove apparecchiature sottocassa, del tetto, delle testate ricostruite e dei dettagli sulle fiancate
- Interni coerentemente modificati
- Versione con testate ricostruite ed intercomunicanti tubolari
- Carrelli M4p
- Livrea CIWL con emblema a centro cassa e fascia rossa "alta velocità" indicante l'abilitazione ai 180 km/h

- Cinematismo di aggancio corto a norma NEM 362
- Targhe di percorrenza specifiche in fotoincisione fornite in bustina
- Carrozze tipo 1968 con carrelli MDfd di 1<sup>a</sup> o 2<sup>a</sup> classe
- Livrea grigio ardesia con fascia rossa "alta velocità" indicante l'abilitazione ai 180 km/h
- Nuovi predellini sulle porte di salita
- Nuova riproduzione dei freni a disco sui carrelli
- Numerazioni inedite

## HR4365

FS, set di 3 carrozze, livrea castano, composto da 1 bagagliaio Dz 83000, 1 carrozza di 1a classe Az 13010 tipo 1946 e 1 carrozza di 2a classe Bz 33010 tipo 1946, ep. IIIb



## HR4366

FS, set di 2 carrozze, livrea grigia, composto da 1 bagagliaio per trasporto biciclette Dz 83000 e 1 carrozza di 2a classe Bz 33010 tipo 1946, ep. IVb



## HR4368

FS, set di 2 carrozze Tipo 1946, composto da 2 carrozze di 2a classe Bz 33010, una con comparto ristoro, livrea grigio ardesia, marcatura FS, ep. III-IV



## HR4367

FS, set di 2 carrozze, livrea castano/Isabella, composto da 1 carrozza di 2a classe con scompartimento ristoro Bz 33010 tipo 1946 e 1 carrozza di 2a classe Bz 33010, ep. IIIb



## HR4369

FS, set di 3 carrozze a 2 assi "Corbellini" 1947 di 3a classe per treni storici, livrea castano/Isabella, ep. V-VI



## HR4370

FS, set di 2 carrozze "Corbellini" 1947, livrea grigia, composto da 1 carrozza a 2 assi e 1 carrozza a 4 assi, ep. IV



## HR4374

 "Italien-Holland Express", set di 4 carrozze, 1 letti MU NS livrea TEN, 1 cuccetta DB Bcm 243 blu/beige, 1 UIC-X 2a cl. FS rosso fegato e 1 cuccetta UIC-X '68 FS rosso fegato, ep. V



## HR4376

FS, set di 2 carrozze cuccette UIC-X Tipo 1968, livrea XMPR, ep. V



### Carrozze UIC-X 1968 a cuccette delle FS

Le cuccette Tipo 1968 rappresentano la prima serie di carrozze di questo tipo costruite sulla piattaforma UIC-X per le FS; derivate direttamente dalle UIC-X 1968 diurne costruite in contemporanea, ne mantengono la stessa struttura della cassa ma diversa organizzazione degli interni, presentando 10 scompartimenti per i viaggiatori più 1 per l'accudiente, con 4 lavabi oltre alle 2 ritirate. La prima sottoserie di 92 carrozze venne consegnata tra il 1968 ed

### Dettagli modello

#### Carrozze cuccette Bcm243 DB / UIC-X 1968 cuccette FS

Nuovi stampi per cassa, vetri, interni, sottocassa e dettagli separati. Differenze tra versioni DB, FS e tra sottoserie diverse correttamente riprodotte. Riproduzione dettagliata delle nuove apparecchiature sottocassa, del tetto, delle testate, differenziate in base al tipo di carrozza ed alla sottoserie. Interni interamente riprodotti, con cuccette aperte e scalette in fotoincisione. Nuovi predellini sulle porte di salita, differenziati in base alla sottoserie (fissi o ribaltabili). Carrelli MD36, MDfd o 24au in base alla serie della carrozza.

#### Carrozze UIC-X FS

Carrozze UIC-X di 2ª classe FS dei tipi 1975, 1979 o 1982 in livrea rosso fegato o grigio ardesia in base alla versione riprodotta, in numerazioni e varianti inedite. Nuovi predellini sulle porte di salita. Nuova riproduzione dei freni a disco sui carrelli.

#### Carrozze letti MU

Carrozze tipo MU 1973 con freni a disco, in livrea TEN con tetto blu, in carico alle Ferrovie Olandesi (NS), versione mai prodotta da Rivarossi. Nuova riproduzione dei freni a disco sui carrelli.

#### Per tutte le carrozze

Cinematismo di aggancio corto a norma NEM 362. Respingenti e tubolari degli intercomunicanti molleggiati, Targhe di percorrenza specifiche in fotoincisione fornite in bustina, secondo l'Orario Invernale 1993-1994.

## HR4375

 "Italien-Holland Express", set di 4 carrozze, 1 cuccetta DB Bcm 243 blu/beige, 1 UIC-X 2a cl. FS rosso fegato, 1 UIC-X 2a cl. FS grigio ardesia e 1 cuccetta UIC-X '68 FS rosso fegato, ep. V



## HR4378

NightJet, 2-unit pack couchette coaches Bvcmz 248.5, blue livery, ep. VI







## HR4371

DR, 4-tlg. Doppelstockeinheit ohne Steuerabteil in blau/hellgrauer Lackierung, Ep. IV



## HR4392

DR, 4-tlg. Doppelstockeinheit mit Steuerabteil, mit grün/grauer Dach, Ep. III



## HR4393

DR, 4-tlg. Doppelstockeinheit ohne Steuerabteil, mit grün/grauer Dach, Ep. IV



## HR4394

DR, 4-tlg. Doppelstockeinheit mit Steuerabteil und gerade Frontseiten in grün/grauer Farbgebung, großes „DR“-Logo, Ep. IV



## HR4399

FS, carrozza letti MU '73 in livrea TEN, tetto color alluminio, logo FS a "televisore" + logo "Railtour", ep. IV



- Carrozza letti FS tipo MU 1973 con freni a disco, in livrea TEN con loghi FS e Railtour
- Riproduzione dettagliata dei freni a disco sui carrelli
- Cinematismo di aggancio corto a norma NEM 362
- Respingenti e tubolari degli intercomunicanti molleggiati



## HR4400

FS, carrozza letti tipo MU '73 in livrea CIWL con emblema, ep. IV



- Carrozza letti FS tipo MU 1973 con freni a disco, in livrea CIWL con monogramma a centro cassa, variante mai prodotta in precedenza da Rivarossi per questa serie di carrozze MU
- Nuova riproduzione dei freni a disco sui carrelli
- Cinematismo di aggancio corto a norma NEM 362
- Respingenti e tubolari degli intercomunicanti molleggiati



 **HR6520**

DB AG, 3-tlg. Set 4-achs. Selbstentladewagen Fals 164, in brauner Lackierung, Ep. V



 **HR6552**

FS, carro pianale a stanti a 4 assi Res, livrea verde, ep. VI



 **HR6553**

FS, carro pianale a stanti a 4 assi Res, livrea verde, caricato con bobine di filo, ep. VI



 **HR6555**

FS, carro pianale a 4 assi Rgs, caricato con 2 coil container "Gruppo Bernardini" da 20 piedi, ep. V



 **HR6558**

DB, 4-achs. Containerwagen Rglns inb roter Lackierung, beladen mit 2 x 20' Coil-Container „Rheinkraft“, Ep. VI



 **HR6561**

FS, set di 3 carri refrigerati a 2 assi Hgb (2 senza garitta, 1 con), sagoma inglese, livrea bianca con striscia rossa, ep. III



- 1 carro con garitta tipo Hgb 1931
- 2 carri senza garitta tipo Hgb 1946 con boccole a rulli
- Livrea bianca con fascia rossa, ambientazione di epoca III
- Dettagliata riproduzione delle apparecchiature sottocassa e delle testate, differenziate in base al tipo di carro
- Gancio corto con cinematismo a norma NEM
- Lunghezza totale fuori respingenti 324 mm

## HR6562

FS, set di 2 carri refrigerati a 2 assi Hgms, cassa metallica, sagoma inglese, livrea argento con striscia rossa, ep. IIIb



- Entrambi i carri tipo Hgb 1947 a cassa metallica
- Livrea argento con fascia rossa, ambientazione di epoca III
- Dettagliata riproduzione delle apparecchiature sottocassa e delle testate
- Gancio corto con cinematismo a norma NEM
- Lunghezza totale fuori respingenti 211 mm

## HR6569

FS, carro telonato a 3 assi Las, livrea blu, "Ausiliare", ep. IV



- Nuovi stampi per telone e struttura di testate e telaio
- Telone riprodotto in modo estremamente realistico
- Articolazione centrale che assicura un'ottima qualità di marcia

## HR6570

FS, carro telonato a 3 assi Lails, livrea grigia, "Indesit", ep. V



## HR6573

FS, carro silo a 2 assi, livrea blu, "Ausiliare", ep. IV



## HR6574

DB, 2-tlg. Set 2-achs. Silowagen Ucs in grauer Lackierung, „Höchst“, Ep. IV



## HR6576

FS, carro porta container a 4 assi Sgnss, livrea marrone, con container "Trenitalia" da 45 piedi, ep. V-VI



 **HR6589**

PKP Cargo, 3-unit pack self discharging wagons type Fals, blue/yellow livery, ep. VI



 **HR6590**

AWT, 3-unit pack self discharging wagons type Fals, grey livery, ep. VI



 **HR6591**

DB, 2-tlg. Set 2-achs. Silowagen Ucs in grauer Lackierung „Dyckerhoff“, Ep. IV



 **HR6592**

DR-Miet, 2-tlg. Set 2-achs. Silowagen Ucs in grauer und blauer Lackierung, „VTG“, Ep. IV



 **HR6598**

FS, set di 2 carri a pareti scorrevoli Habillss, livrea XMPR, ep. V-VI



 **HR6599**

DB, 2-tlg. Set Schiebewandwagen in silberner Lackierung „Cargowaggon“, Ep. IV



## HR6600

FS, carro articolato a 3 assi telonato tipo Lails, "Ausiliare Milano", ep. IV-V



## HR6601

FS, carro articolato a 3 assi telonato tipo Lails, "Indesit", ep. V



## HR6602

FS, carro articolato a 3 assi telonato tipo Lails, "Indesit + Ariston + Scholtès", ep. V



Scopri i tre cari articolati a 3 assi tipo Lails

## HR6603

Dreiachsiger Schiebeplanenwagen Lails, „Delacher + Co“, Ep. V



Entdecken Sie den 3-achsigen Schiebeplanenwagen Typ Lails

## HR6604

FS, set di 2 carri refrigerati a 2 assi Ifms con porte metalliche, sagoma inglese, livrea argento con striscia rossa, ep. IV



- Entrambi i carri tipo Hgb 1946 con cassa a doghe in legno e boccole a rulli
- Riproduzione del portellone metallico ricostruito sulle fiancate
- Livrea alluminio con fascia rossa, marcatura unificata UIC, ambientazione anni '70 (epoca IV)
- Dettagliata riproduzione delle apparecchiature sottocassa e delle testate, differenziate in base al tipo di carro
- Gancio corto con cinematismo a norma NEM
- Lunghezza totale fuori respingenti 211 mm

## HR6605

FS, set di 3 carri refrigerati a 2 assi Hgb (2 senza garitta, 1 con), sagoma inglese, livrea bianca con striscia rossa, ep. III



- 1 carro con garitta tipo Hgb 1931
- 2 carri senza garitta tipo Hgb 1946 con boccole a rulli
- Livrea argento con fascia rossa, ambientazione fine anni '50-anni '60 (epoca IIIb)
- Dettagliata riproduzione delle apparecchiature sottocassa e delle testate
- Gancio corto con cinematismo a norma NEM
- Lunghezza totale fuori respingenti 324 mm

 **HR6607**

FS, set di 2 carri cisterna a 2 assi (1 con garitta, 1 senza), "Mobil", ep. III

 **HR6608**

Zweiachsiger Mineralökekesselwagen „ÖMV“ der ÖBB, Epoche III



Nach dem Zweiten Weltkrieg verblieben viele italienische Güterwagen in Österreich, darunter auch das Vorbild dieses Rivarossi-Modells. Der Wagen wurde bis in die späten sechziger Jahre von der ÖMV genutzt. Die „Österreichische Mineralölverwaltung Aktiengesellschaft“ (ÖMV) war am 3. Juli 1956 aus der „Sowjetischen Mineralölverwaltung“ (SMV) hervorgegangen, die bis 1955 von der Sowjetischen Besatzungsmacht kontrolliert wurde. Das Rivarossi-Modell besitzt feinst profilierte und dunkel vernickelte Räder, Kurzkupplungskinematiken, Kupplungsaufnahmen nach NEM 362 sowie viele, teilweise aus stabilem Metal gefertigte Ansetzteile.

 **HR6609**

Zweiachsiger Mineralökekesselwagen „ÖROP“ der ÖBB, Epoche III



Dieses Rivarossi-Modell bildet bis ins kleinste Detail einen der ÖBB-Güterwagen nach, die nach dem Zweiten Weltkrieg von den italienischen FS übernommen wurden. Der Wagen wurde dabei nicht umgebaut aber neu beschriftet. Die Druckluftbremse wurde als „unbrauchbar“ markiert. Die ÖROP war damals eine Tankstellenkette der sowjetischen Besatzungszone in Österreich. Nach dem Wechsel zur ÖMV in den fünfziger Jahren wechselte der Markenname zu ELAN, ab 1990 zu ÖMV bzw. OMV. In den sechziger Jahren existierte auch den Markennamen MARTHA. Das Rivarossi-Modell besitzt feinst profilierte und dunkel vernickelte Räder, Kurzkupplungskinematiken, Kupplungsaufnahmen nach NEM 362 sowie viele, teilweise aus stabilem Metal gefertigte Ansetzteile.

 **HR6612**

FS, set di 2 carri pianale a 4 assi composto da 1 carro Rgs caricato con 2 container da 20 piedi e 1 carro Rgmms caricato con 2 veicoli militari M113, ep. IV-V

 **HR6614**

2-unit pack Container wagon, loaded with 45' containers "P&O Ferrymasters" (blue and yellow), ep. V-VI

 **HR6616**

FS CEMAT, carro porta container a 4 assi Sgns, livrea verde, caricato con 2 coil container "Dani Trasporti" da 20 piedi, ep. V-VI



## HR6615

FS CEMAT, carro porta container a 4 assi Sgns, caricato con 2 coil container "Nizzi" da 20 piedi, ep. V-VI



## HR6617

FS CEMAT, carro porta container a 4 assi Sgns, livrea verde, caricato con container "Italia" da 45 piedi, ep. V-VI



## HR6619

DB, 2-tlg. Set 2-achs. Gaskesselwagen mit Sonnenschutzdach, „VTG“, Ep. V



## HR6618

DB, 2-tlg. Set 2-achs. Gaskesselwagen Zgs, „BASF“, Ep. IV-V



## HR6620

FS, set di 2 carri cisterna a 2 assi Zgkk, "Agipgas", ep. IV



## HR6621

FS, set di 2 carri cisterna a 2 assi per trasporto gas, livrea argento, "Pibigas", ep. IV



- Formneuheit
- Länge über Puffer in 242 mm
- Kurzkupplungs-Mechanik eingebaut

Due set di carri cisterna a due assi, HR6620 e HR6621. Il primo è in livrea "Agipgas", mentre il secondo è in livrea argento "Pibigas". Entrambi i set sono perfetti per un'ambientazione di epoca IV e sono una novità assoluta per Rivarossi, grazie ad un nuovissimo stampo.

Questa tipologia di carro è utilizzata generalmente per il trasporto di prodotti chimici e petrolchimici, combustibili, prodotti di riciclo e similari; sul carro è sempre indicata la tipologia di prodotto per il quale sono specializzati ed eventualmente i simboli o le sigle che ne indicano la pericolosità.

## HR6622

SBB, 2-tlg. Set 2-achs. Gaskesselwagen, „Wascosa“, Ep. V



Das Set aus 2 Kesselwagen des Typs Z für den Gastransport der Schweizerischen Bundesbahnen (SBB-CFF-FFS) in weißer Farbgebung, angemietet von „Wascosa“, ist zusätzlich mit einem Sonnenschutzdach ausgestattet, um die Ladung vor Erwärmung zu schützen. Ein bisher unveröffentlichtes Modell, realisiert mit einer neuen Form.

## HR6647

DB Bahnbau, 2-tlg. Set Bauwagen, beinhaltet 1 x Res beladen mit Schwellen sowie 1 x Gs, beide in gelber Farbgebung, Ep. V-VI



## HR6625

DB, 4-achs. Schwenkdachwagen mit gewölbten Silowänden für den Getreidetransport, „Aurora“, Ep. V



## HR6645

FS, set di 2 carri Gs, cassa a doghe in legno, uno con luci di coda, ep. IV



- Esatta riproduzione delle lanterne di coda di tipo FS
- Le luci rosse sono funzionanti, con un realistico lampeggio asincrono tra le due lanterne
- L'alimentazione è garantita da una pila a bottone all'interno del carro (non inclusa nella confezione)
- Il funzionamento delle luci di coda è controllato da un magnete (incluso nella confezione). Sulla testata del carro equipaggiato con luci di coda vi è un contatto reed nascosto subito sotto il tetto del carro. Avvicinando il magnete vicino alla fine del tetto di questo carro, il contatto reed viene attivato e le luci di coda vengono accese o spente.





## HR2950

Chesapeake & Ohio, articulated steam locomotive 2-6-6-6  
"Allegheny", #1601



## HR2951

Chesapeake & Ohio, articulated steam locomotive 2-6-6-6  
"Allegheny", #1632



## HR2952

Chesapeake & Ohio, articulated steam locomotive 2-6-6-6  
"Allegheny", #1653



## HR6661 A-B-C-D

ATSF, sliding door boxcar "San Francisco Chief" without  
roof walkway, #12711-#12712-#12746-#12755



## HR6662 A-B-C-D

ATSF, sliding door boxcar "Texas Chief" without roof  
walkway, #12801-#12821-#12844-#12850



## HR6663 A-B-C-D

P&LE, plug door boxcar, light blue livery without roof  
walkway, #6458-#6450-#6499-#6467



## HR6664 A-B-C-D

Erie Lackawanna, plug door boxcar, with roof walkway,  
#68398-#68439-#68360-#68386



## HR6665 A-B-C-D

Northern Pacific, plug door boxcar, green livery without  
roof walkway, #98111-#98030-#98149-#98058

